

# Newsletter

Janvier - février - mars 2025



# Introduction

---

Cher partenaire,

Le premier trimestre 2025 est déjà terminé. Nous avons beaucoup de nouveaux projets à venir. Dans cette newsletter, nous vous en donnons un aperçu.

Chez Aliplast, nous nous engageons depuis des années en faveur d'un avenir plus durable. Nous sommes donc très fiers d'avoir obtenu le « Certificat d'or pour la menuiserie durable ». Ce niveau est pour les produits qui sont des leaders dans l'industrie.

La menuiserie en aluminium n'est pas seulement un produit durable, elle offre également une liberté de conception illimitée. La tour Bernini à Rotterdam en est un bon exemple. Mix architecture a conçu cette tour résidentielle durable et a même reçu un prix.

En termes de marketing, nous ne restons pas inactifs non plus. Outre les nombreuses publications dans les médias spécialisés, nous participerons à nouveau à divers salons en 2025. Batibouw s'est très bien passé, nous participerons bientôt à Future Facade, River Event et Architect@Work.

Comme d'habitude, nous sommes heureux de vous présenter les dernières nouveautés et améliorations apportées à notre gamme de produits. Nous vous souhaitons une bonne lecture.

Cordialement,



Xavier Van Sebroeck  
CEO Aliplast Systems



# Index



<b>4</b>	Information produit   Centre de tests
<b>6</b>	Conseil couleurs
<b>7</b>	Nouvelle plateforme de commande
<b>8</b>	Salons
<b>9</b>	Durabilité
<b>11</b>	Projet à l'honneur
<b>13</b>	Dans les médias
<b>14</b>	Mise à jour - logiciels
<b>15</b>	Adaptations des produits
<b>57</b>	Mise à jour des catalogues
<b>58</b>	Contacts

# Information produit

## Nouveaux profilés pré-isolés Star 75

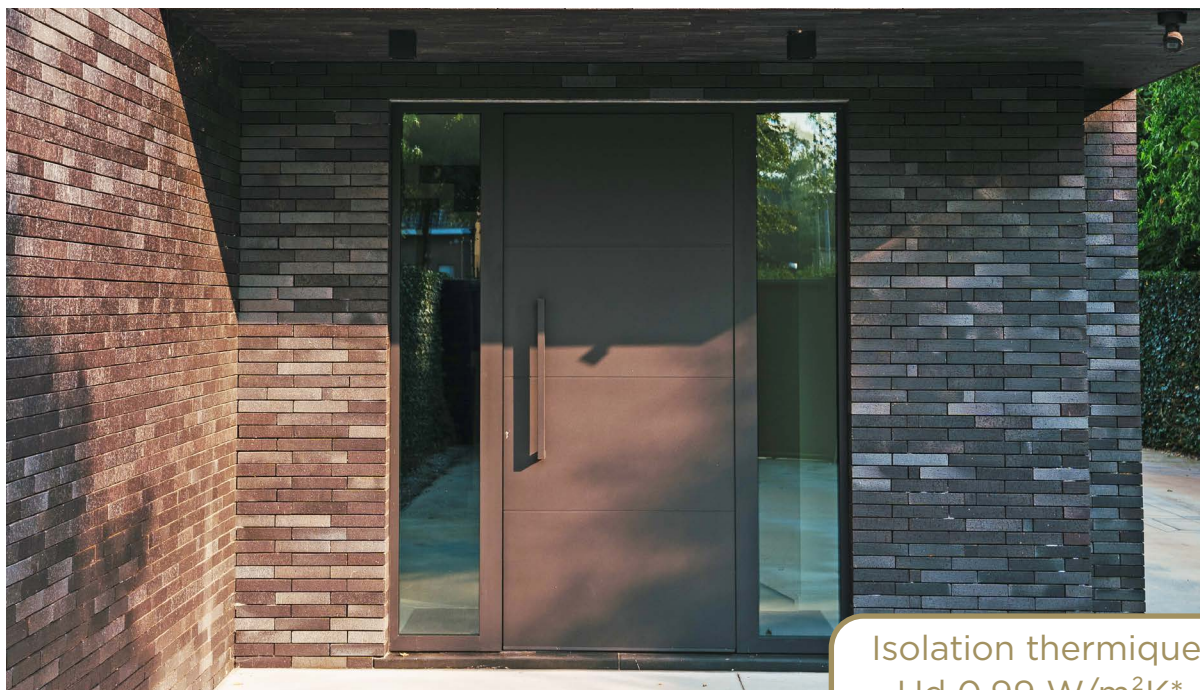

Isolation thermique:  
Ud 0.99 W/m<sup>2</sup>K\*

Nos portes Star75 sont désormais également disponibles avec des profilés pré-isolés.

### AVANTAGES

- Mousse intégrée et collée dans le dormant lors du barrétage en usine .
- Impact écologique de la mousse provenant du recyclage.
- Barrette bi-lame de dernière génération.
- Éventualité d'un joint additionnel entre le dormant et l'ouvrant pour réduction du passage d'air.
- Nouvelle paumelle à visser ACRS1401 avec simplicité de montage.
- Nouveau seuil RS3490 avec largeur identique à celui du dormant ,facilitant la pose des revêtements de sol.
- Fixation du seuil sans vis apparente avec un profil aluminium de finition.
- Barrette centrale du seuil plus épaisse pour une meilleure rigidité lors de l'installation.
- Gain de temps de montage en fabrication de l'ouvrant et du dormant.
- Système de clames à sertir ou à visser.

Paumelle facile



nouvelle paumelle  
à visser ACRS1401

Mousse isolation  
dernière génération

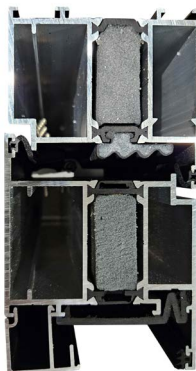

mousse intégrée  
d'usine

Nouveau seuil

RS3490

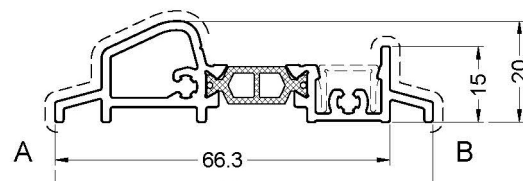

# Information produit

---

## Nouvelles longueurs pour le Somnium

Pour renforcer votre compétitivité, nous lançons de nouvelles longueurs pour plusieurs profils de la gamme Somnium. Nous veillons ainsi à réduire le pourcentage de déchets, ce qui vous permet également de diminuer les coûts .

Les profilés Somnium ci-dessous sont disponibles dans les longueurs suivantes:

- SOM020: 4300mm / 5000mm / 6000mm / 7000mm
- SOM024: 4300mm / 5000mm / 6000mm / 7000mm
- SOM023: 4000mm / 4500mm / 5000mm / 6000mm / 7000mm
- SOM170: 5100mm / 6100mm
- SOM171: 6000mm / 7000mm
- SOM172: 5100mm / 6500mm



## Unité pneumatique pour les matrices

Nous vous rappelons que les appareils ACIP911 et ACIP911H peuvent avoir une pression maximale de 6 -7 bar.



# Centre de tests

---

La construction de notre nouveau centre d'essai a commencé. Grâce à cette installation, nous voulons continuer à garantir les normes de qualité les plus élevées et à vous fournir les meilleurs systèmes en aluminium.



# Conseil couleurs

---

## De la couleur 9ST05D à la couleur 905-TC

Dans le cadre de l'amélioration continue de la qualité au sein de notre organisation, nous vous recommandons vivement d'utiliser la couleur 905-TC au lieu de la couleur 9ST05D. 905-TC est une couleur similaire mais de qualité supérieure, ce qui nous permet d'offrir une meilleure garantie.

### Description de 905-TC

La couleur 905-TC est un revêtement en poudre RAL 9005 mat à texture fine. Cette couleur est connue pour sa durabilité et sa qualité supérieure. Il s'agit d'une poudre Qualicoat de classe 2, ce qui signifie qu'elle répond aux normes les plus strictes en matière de revêtements en poudre.

### Avantages de la conversion

- Qualité améliorée : une poudre Qualicoat de classe 2 offre une meilleure résistance aux intempéries et à l'usure.
- Période de garantie plus longue : la couleur 905-TC bénéficie d'une garantie de 25 ans sur le laquage au lieu des 15 ans habituels.
- Gamme de couleurs standard : 905-TC est une couleur standard dans la gamme de couleurs Aliplast, ce qui garantit la disponibilité et la constance de la couleur.

### Conclusion

Compte tenu des nombreux avantages et de l'amélioration significative de la qualité qu'offre la couleur 905-TC, nous recommandons vivement de ne plus utiliser la couleur 9ST05D et de passer à la 905-TC.

# Nouvelle plateforme de commande

---

Notre nouvelle plateforme de commande via ODOO est en ligne depuis quelques semaines. Ceci vous a donné l'occasion de vous familiariser avec cette nouvelle plateforme. Nous vous informons que notre précédente plateforme de commande EDI sera mise hors ligne à partir du 1er avril.

Vous n'avez pas encore utilisé notre nouvelle plate-forme ? Contactez notre service d'assistance lors de votre première commande afin que nous puissions activer votre compte et assurer une transition en douceur.

Notre service d'assistance peut être contacté via :

- Mail: EDI.helpdesk@aliplast.com
- Téléphone : Séverine Denolf - +32 9 340 55 48

[Téléchargez le manuel ici](#)

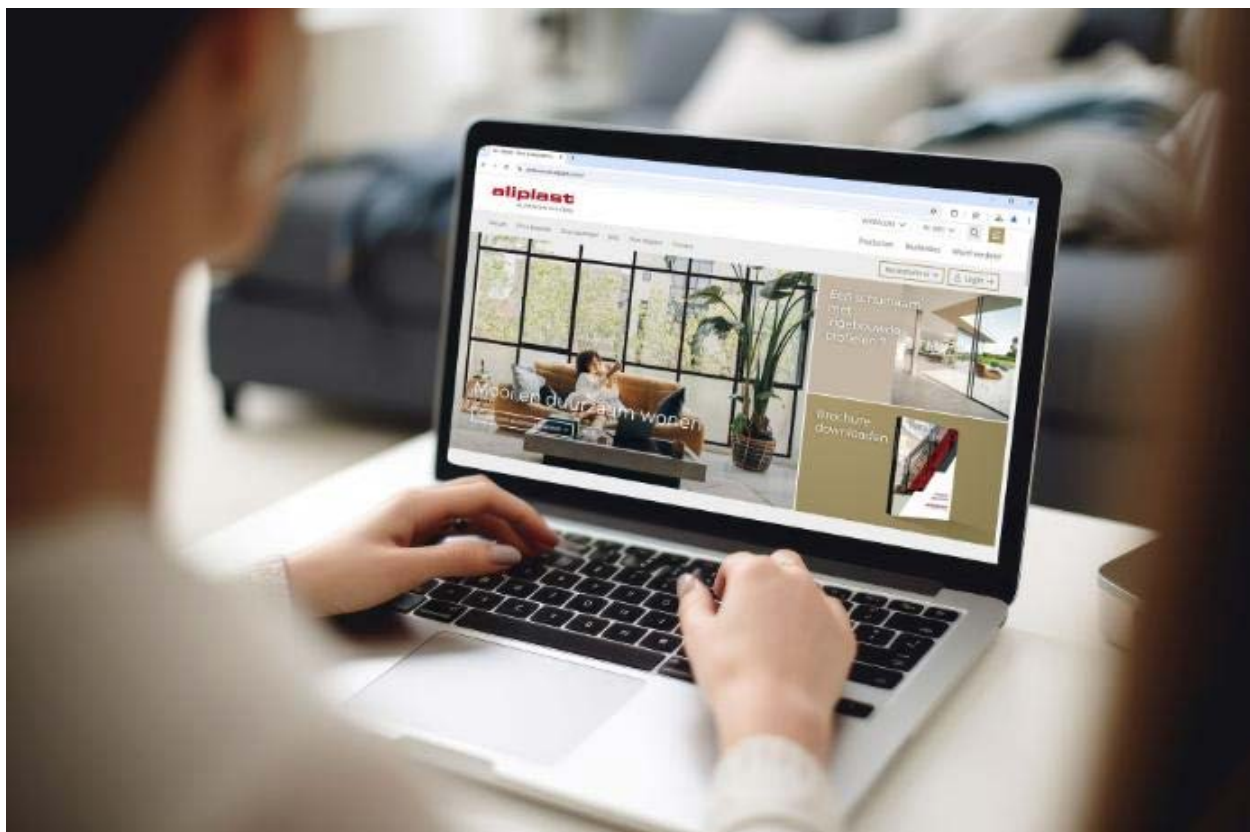

# Salons

## BATIBOUW 2025

Batibouw 2025 a fermé ses portes. Plus de 203 000 visiteurs ont visité le salon. Nous nous réjouissons de ce salon réussi, qui a attiré de nombreux visiteurs intéressés à notre stand

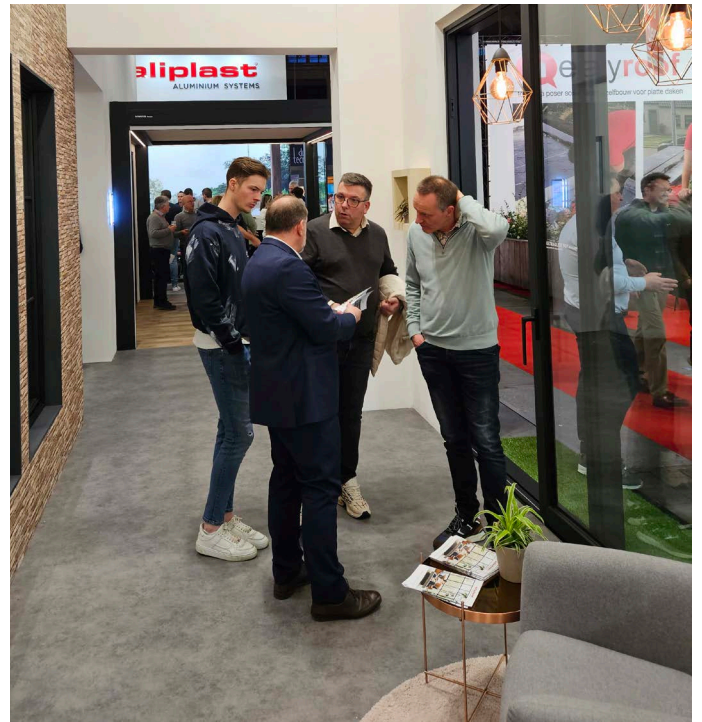

## FUTURE FACADE 2025

Aiplast participe le 7 & 8 mai à Future Facade à Utrecht (Pays-Bas).



# Durabilité



Aliplast obtient la certification or



De plus en plus, le secteur de la construction s'intéresse à la durabilité et à la circularité. Cela vaut également pour les fenêtres, les portes et les systèmes de façade.

“Menuiserie Durable” est l'un des premiers à combiner une qualité élevée avec des aspects environnementaux et sociaux. La certification prend en compte l'ensemble du cycle de vie de la menuiserie. Cela concerne l'utilisation du produit fini, les conditions de production chez le fabricant de l'élément de menuiserie, ses fournisseurs, la matière première utilisée et le recyclage ou la réutilisation. Un système de points et de critères clairement définis évalue toutes les étapes du cycle de vie. Ce système permet également d'évaluer les labels existants reconnus par BCCA et de les intégrer dans la certification Menuiserie Durable.

La durabilité peut être traduite de deux manières :

- durabilité du produit “durability”
- responsabilité sociétale du produit, tant sur le plan environnemental que social “sustainability”

Aliplast est donc très fier d'avoir obtenu le « certificat or ». Or est le niveau pour les produits leaders du secteur sur tous les aspects. Ce niveau exige beaucoup d'efforts, mais permet d'obtenir un produit hautement durable. Ce niveau n'est atteint que dans des cas exceptionnels.

Chez Aliplast, nous nous efforçons depuis des années d'assurer un avenir plus durable. Curieux de connaître les initiatives que nous prenons ? N'hésitez pas à consulter notre page consacrée au développement durable.



[Découvrez notre page durabilité](#)

Pour plus d'informations sur la menuiserie durable, consultez [ce site](#).

# Durabilité

---

## EPD pour Star75

Une déclaration environnementale de produit (DEP) est un document normalisé qui présente de manière transparente et objective les performances environnementales d'un produit ou d'un matériau tout au long de son cycle de vie. Actuellement, une DEP est déjà en place pour les profilés d'extrusion.

Les trois premiers EPD sont maintenant prêts pour le Star 75 low carbon. Il s'agit d'une fenêtre fixe, d'une fenêtre oscillo-battante et d'une fenêtre à double ouverture. Ces EPD sont spécifiques à une solution à faible teneur en carbone. Cela signifie que les profilés sont produits à partir de billettes d'aluminium fabriquées de manière durable et avec de l'aluminium recyclé.

Les EPD, destinés au marché belge, doivent seulement être approuvés par le SPF Santé publique. Une fois cette étape franchie, elles seront téléchargées dans TOTEM. TOTEM (Tool to Optimise the Total Environmental impact of Materials) est une plateforme destinée aux architectes et aux entreprises de construction, où ils peuvent trouver diverses informations sur l'impact des matériaux sur l'environnement.

Vous avez un projet à faible émission de carbone ? Contactez votre interlocuteur Aliplast !

# Projet à l'honneur

## Nouveau complexe étudiants



*Dans le Bio Science Park de Leiden (Pays-Bas), le nouveau complexe étudiants de 289 appartements attire immédiatement l'attention. Le projet de Klunder Architecten a été réalisé par Waal Bouw. Stalku Geveltechniek a fourni les fenêtres en aluminium. Aliplast Aluminium Systems a développé un profilé spécial pour finir le Star75 avec embrasure. Ces éléments ont été installés en tant qu'éléments préfabriqués sur le chantier. Pour le bas du bâtiment, le système de mur-rideau MC Wall a été choisi.*

L'imposant complexe étudiant compte 289 appartements sur 22 étages. En tenant compte des souhaits des étudiants, trois espaces communs ont été aménagés au rez-de-chaussée. Une salle de jeux, un café-tariat d'étude et une salle d'étude devraient assurer le bon équilibre entre l'étude et la détente. Les architectes ont également tenu compte de la durabilité, en prévoyant un toit vert qui retient les eaux de pluie et assure la purification de l'air et la biodiversité. Outre ce toit vert, certaines façades sont également recouvertes de verdure. Les chauves-souris ou les moineaux domestiques, par exemple, peuvent y trouver refuge. Un aspect important du bâtiment est qu'il ne consomme pas de gaz et que l'électricité est produite par des panneaux solaires.

### **Contraste entre les tons sombres et clairs**

Les fenêtres et les murs-rideaux contribuent également à la durabilité et à l'apparence de ce bâtiment. Les profilés Star75 ont été utilisés pour les étages supérieurs et le MC Wall comme système de mur-rideau pour le socle. Les fenêtres ont été laquées par poudrage en noir, tandis que c a été choisi comme couleur pour l'embrasure. Cela crée un beau contraste entre les teintes sombres et claires.

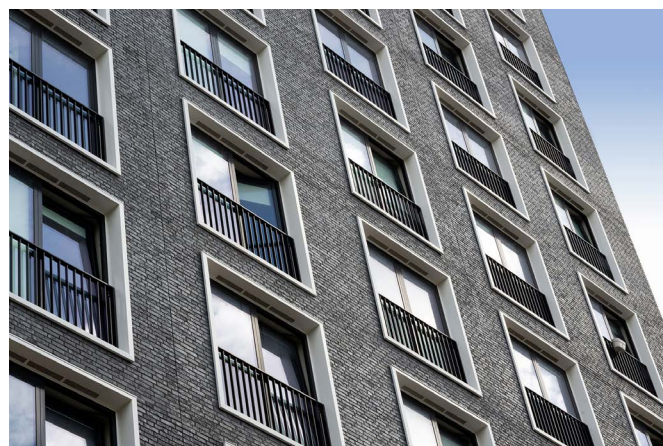

# Projet à l'honneur

## Fenêtres Star75 et système de mur-rideau MC Wall

Star75 a une profondeur d'encastrement de 75 mm pour le cadre extérieur et de 84 mm pour l'ouvrant, convenant à des épaisseurs de vitrage de 12 à 61 mm et de 21 à 69 mm respectivement. Avec une valeur  $U_w$  de  $0,94 \text{ W/m}^2\text{K}$ , une étanchéité à l'air de classe 4 et une valeur acoustique de 47,1 dB, il est idéal pour les applications exigeant une isolation thermique et acoustique élevée. Le système de mur-rideau MC Wall offre une ligne uniforme de 55 mm avec des montants jusqu'à 326 mm et des traverses jusqu'à 294 mm, convenant à des épaisseurs de vitrage jusqu'à 74 mm. Avec une valeur  $U_f$  de  $1,5 \text{ W/m}^2\text{K}$ , une classe d'étanchéité à l'air AE1300, une classe d'étanchéité à l'eau RE1500, une valeur acoustique allant jusqu'à 41 dB et des certificats de résistance au feu EI30 et EI60, il est très performant en termes d'esthétique, d'isolation et de sécurité incendie.

## Profilé spécial

Spécialement pour ce projet, un profilé spécial de 215 mm a été développé pour la finition de l'embrasure. Dans la plupart des applications, la fenêtre et l'embrasure sont assemblées séparément, mais dans ce cas, l'assemblage a été réalisé dans l'atelier même. Ainsi, en tant qu'élément préfabriqué, il a pu être installé rapidement, ce qui a accéléré le processus. Comme Aliplast fait tout en interne, de l'extrusion au revêtement par poudre, cela a permis une certaine flexibilité afin de livrer le produit souhaité prêt à l'emploi.

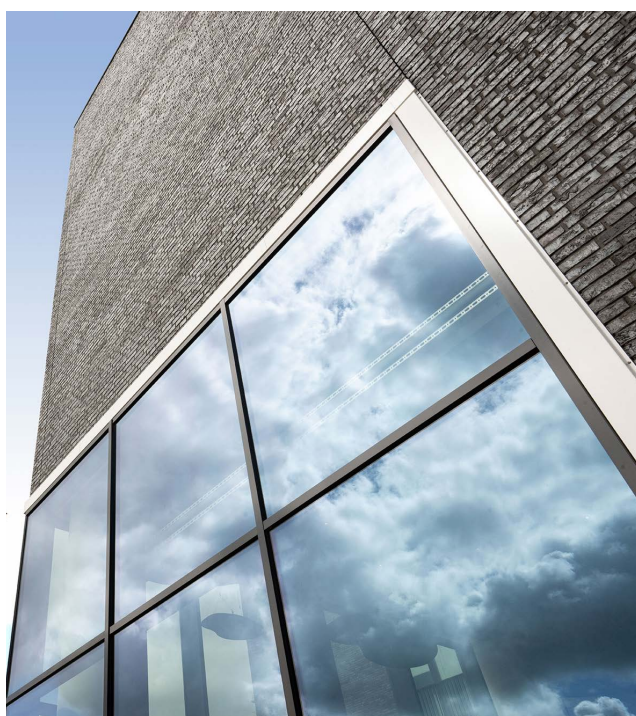
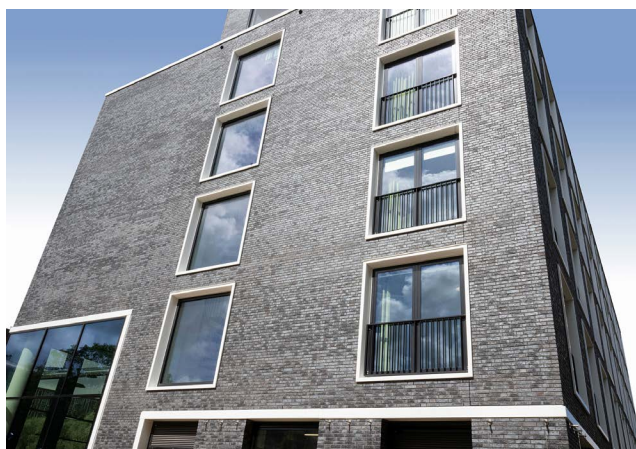

# Dans les médias

---



La tour du Bernini a remporté le prix du projet immobilier le plus remarquable de Rotterdam 2025. MIX architecture a conçu cette tour résidentielle durable à Rotterdam.

Bernini Rotterdam est une tour résidentielle innovante qui changera la ligne d'horizon de Rotterdam. Avec 72 appartements, la tour contribue à l'amélioration du quartier. Le design élégant, avec ses colonnes en Y uniques et un toit avec jardin, qui peut être utilisé à la fois par les résidents et par les habitants du quartier.

Chez Aliplast, nous sommes très fiers de contribuer à la réalisation de ce beau projet. Notre partenaire Vosselmans a installé notre système Star 75.

Félicitations à MIX architecture pour ce prix !

# Mise à jour - logiciels

Vous pouvez contacter notre service technique pour l'installation de ces logiciels:

- Steve Heindryckx ([steve.heindryckx@aloplast.com](mailto:steve.heindryckx@aloplast.com))
- Ismail Sahin ([ismail.sahin@aloplast.com](mailto:ismail.sahin@aloplast.com))
- Sebastien Caeldries ([sebastien.caeldries@aloplast.com](mailto:sebastien.caeldries@aloplast.com))

## Chacal NEXT

Téléchargez notre manuel de Chacal:

[Manuel Chacal](#) ↓

La mise à jour de la nouvelle tarification et paramétrage n'est uniquement compatible qu'avec la dernière version de Chacal\_NEXT

**Version actuelle: 1.7.24114**

## Cover

Cover software version Softkey seulement **2.3.1.3023** , bibliothèque **2502.045**

## Logikal

Version actuelle **Logikal : 12.4.1.1307** - bibliothèque: **23171**

Besoin d'aide ?

[Helpdesk Orgadata](#)



### IMPORTANT:

Afin de ne pas manquer les corrections de prix et de toujours disposer des fonctions et solutions les plus récentes du programme, par exemple pour créer et entretenir votre propre bibliothèque de vitrages et vos propres articles, il est important de mettre à jour le logiciel au moins une fois par mois. Ceci ne prend que quelques minutes.

Tout dommage causé par les non mises à jour ne sera plus accepté comme plainte.











# Adaptations des produits

Série	Description	Page
GÈNÈRAL	LOGIMAX AJOUTÉ / LONGUEUR MODIFIÉE	15
	AUTRES UNITÉS DE COMMANDE	16
	ARRÊT ET REMPLACEMENT	17
	ARRÊT	18-23
	FORMULAIRE DE COMMANDE	24
MINILINE	NOUVEAUX ACCESSOIRES	25
FUHR	NOUVEAUX ACCESSOIRES	26-27
SOBINCO	NOUVEAUX ACCESSOIRES	28-30
GARDEN VILLA	NOUVEAUX PROFILS/ ACCESSOIRES	31-32
MC-WALL	NOUVEAUX ACCESSOIRES	33
FLYSCREEN	NOUVEAUX ACCESSOIRES	34
SOMNIUM	NOUVEAU MANUEL DE COMMANDE SOMFY	35-36
STAR75	INFO SUPPLÉMENTAIRE - NOUVEAUX ACCESSOIRES	37 -42
ULTRAGLIDE	NOUVEAUX PROFILS/ ACCESSOIRES	43-53
VG500	NOUVEAUX PROFILS	54

Nouveau

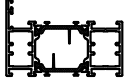
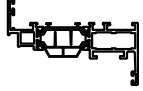
# GÉNÉRAL



## LOGIMAX AJOUTÉ / LONGUEUR MODIFIÉE

NUMMER NUMERO NUMMER NUMBER	AFBEELDING IMAGE BILD PICTURE	OMSCHRIJVING DESCRIPTION BESCHREIBUNG DESCRIPTION	PER PAR PRO PER
SOM020		RINGBALK POUTRE D'ANNEAU UNTERZUG RINGBEAM	✓ 4.3 ✓ 6.0
SOM023		OPHANGGOOT GOUTTIERE RINNENPROFIL GUTTER	✓ 4.0 ✓ 6.0
SOM024		VERHOOGPROFIEL RINGBALK PROFILE DE REHAUSSE POUR POUTRE D'ANNEAU UNTERZUG ERHOHUNG PROFILE RINGBEAM RAISING PROFILE	✓ 4.3 ✓ 6.0
SOM170		HOEKPAAL POTEAU A COIN ECKPOSTEN CORNER POST	✓ 5.1
SOM171		AFDEKPROFIEL BUITENZIJDE SOM170 PROFILE DE RECOUVREMENT EXTÉRIEUR SOM170 VERKLEIDUNGSPROFIL AUSSENSEITE SOM170 COVERING PROFILE OUTSIDE SOM170	✓ 6.0
SOM172		AFDEKPROFIEL BINNENZIJDE SOM170 PROFILE DE RECOUVREMENT INTÉRIEUR SOM170 VERKLEIDUNGSPROFIL INNENSEITE SOM170 COVERING PROFILE INSIDE SOM170	✓ 5.1
ML011		BUITENKADER DORMANT RAHMENPROFIL OUTER FRAME 50 MM	✓ 3.5
ML020		VLEUGELPROFIEL OUVRANT FLÜGELPROFIL VENT PROFILE 55 MM (EURONUT)	✓ 3.25
ML041		GEÏNTEGREERD STOLPPROFIEL MAUCLAIR INTÉGRÉE INTEGRIERT STULPPROFIL INTEGRATED DOUBLE CASEMENT PROFILE	✓ 3.25
ML495		BODEMPROFIEL PROFILE DE SEUIL SCHWELLE FLOOR PROFILE 17.5 MM	✓ 3.5
ER031		AFDEKPROFIEL PROFILE DE RECOUVREMENT ABDECKPROFIL COVERING PROFILE	✓ 4.5

Nouveau

# GÉNÉRAL





## AUTRES UNITÉS DE COMMANDE DISPONIBLES

NUMMER NUMERO NUMMER NUMBER	AFBEELDING IMAGE BILD PICTURE	OMSCHRIJVING DESCRIPTION BESCHREIBUNG DESCRIPTION	PER PAR PRO PER
SOM111		LIGGER 200mm	<del>6.0</del>
		CHEVRON 200mm DACHSPARREN 200mm RAFTER 200mm	6.7
ACMX840		SCHROEF DIN 965 M5X40 INOX A2	<del>500</del>
		VIS DIN 965 M5X40 INOX A2 SCHRAUBE DIN 965 M5X40 INOX A2 SCREW DIN 965 M5X40 INOX A2	200

# Arrêt

# GÉNÉRAL







## ARRÊT ET REMPLACEMENT PROFILS ET ACCESSOIRES

NUMMER NUMERO NUMMER NUMBER		AFBEELDING IMAGE BILD PICTURE	OMSCHRIJVING DESCRIPTION BESCHREIBUNG DESCRIPTION	PER PAR PRO PER
ACSIN340			TEGENSTUK GRENDEL CONTRE-PIECE VERROU RIEGEL GEGENSTUCK BOLT COUNTERPIECE	2
ACSIN340N				

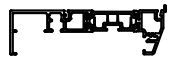
# Arrêt

# GÉNÉRAL

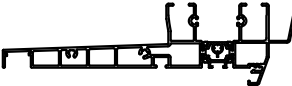
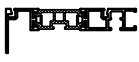

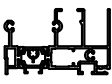



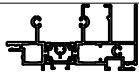
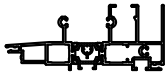
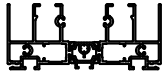

## ARRÊT

NUMMER NUMERO NUMMER NUMBER		AFBEELDING IMAGE BILD PICTURE	OMSCHRIJVING DESCRIPTION BESCHREIBUNG DESCRIPTION	PER PAR PRO PER
GSL801	✗		BUITENKADER MONOBLOC DORMANT MONOBLOC RAHMEN MONOBLOC OUTER FRAME MONOBLOC	6.5
GSL802	✗		BUITENKADER MONOBLOC DORMANT MONOBLOC RAHMEN MONOBLOC OUTER FRAME MONOBLOC	6.5
GSL803	✗		BUITENKADER MONOBLOC DORMANT MONOBLOC RAHMEN MONOBLOC OUTER FRAME MONOBLOC	6.5
GSL810	✗		BUITENKADER MONOBLOC DORMANT MONOBLOC RAHMEN MONOBLOC OUTER FRAME MONOBLOC	6.5
GSL811	✗		BUITENKADER MONOBLOC DORMANT MONOBLOC RAHMEN MONOBLOC OUTER FRAME MONOBLOC	6.5
GSL812	✗		BUITENKADER MONOBLOC DORMANT MONOBLOC RAHMEN MONOBLOC OUTER FRAME MONOBLOC	6.5
GSL855	✗		BUITENKADER MONOBLOC DORMANT MONOBLOC RAHMEN MONOBLOC OUTER FRAME MONOBLOC	6.5
GSL2001	✗		MIDDENSTIJL SCHUIFDEUR CHICANE GALANDAGE WECHSELPROFIL SCHIEBETURE CHICANE SLIDING DOOR	6.5
GSL2002	✗		MIDDENSTIJL SCHUIFDEUR CHICANE GALANDAGE WECHSELPROFIL SCHIEBETURE CHICANE SLIDING DOOR	6.5
GSL2003	✗		BUITENKADER SCHUIFDEUR DORMANT GALANDAGE RAHMEN SHIEBETUR OUTER FRAME SLIDING DOOR	6.5
GSL2010	✗		KOZIJN SCHUIFDEUR BOVENAAN + ROLLUIK DORMANT GALANDAGE HAUTE + VR RAHMEN SCHIEBETUR TOP + ROLLADE OUTER FRAME SLIDING DOOR TOP + SHUTTER	6.5

# Arrêt

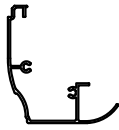
# GÉNÉRAL





## ARRÊT

NUMMER NUMERO NUMMER NUMBER		AFBEELDING IMAGE BILD PICTURE	OMSCHRIJVING DESCRIPTION BESCHREIBUNG DESCRIPTION	PER PAR PRO PER
GSL2011	X		KOZIJN SCHUIFDEUR MONORAIL DORMANT GALANDAGE MONORAIL RAHMEN SCHIEBETUR MONORAIL OUTER FRAME SLIDING DOOR MONORAIL	6.5
GSL2012	X		KOZIJN SCHUIFDEUR ONDERAAN + ROLLUIK DORMANT GALANDAGE BAS + VR RAHMEN SCHIEBETUR + ROLLADE OUTER FRAME SLIDING DOOR BOTTOM + SHUTTER	6.5
GSL2013	X		KOZIJN SCHUIFDEUR 2 RAIL DORMANT GALANDAGE 2 RAIL RAHMEN SCHIEBETUR 2 RAIL OUTER FRAME SLIDING DOOR 2 RAIL	6.5
GSL2300	X		MIDDENSTIJL SCHUIFDEUR CHICANE GALANDAGE WECHSELPROFIL SCHIEBETURE CHICANE SLIDING DOOR	6.5
GSL2310	X		MIDDENSTIJL SCHUIFDEUR CHICANE GALANDAGE WECHSELPROFIL SCHIEBETURE CHICANE SLIDING DOOR	6.5
GSL2300	X		MIDDENSTIJL SCHUIFDEUR CHICANE GALANDAGE WECHSELPROFIL SCHIEBETURE CHICANE SLIDING DOOR	6.5
GSL2310	X		MIDDENSTIJL SCHUIFDEUR CHICANE GALANDAGE WECHSELPROFIL SCHIEBETURE CHICANE SLIDING DOOR	6.5
GSL2400	X		AFWERKINGSPROFIEL SCHUIFDEUR PROFIL DE FINITION GALANDAGE ZUSATZPROFIL SCHIEBETURE FINISHING PROFILE SLIDING DOOR	6.5
GSL2410	X		AFWERKINGSPROFIEL SCHUIFDEUR PROFIL DE FINITION GALANDAGE ZUSATZPROFIL SCHIEBETURE FINISHING PROFILE SLIDING DOOR	6.5
GSL2420	X		AFWERKINGSPROFIEL SCHUIFDEUR PROFIL DE FINITION GALANDAGE ZUSATZPROFIL SCHIEBETURE FINISHING PROFILE SLIDING DOOR	6.5
GSL2430	X		AFWERKINGSPROFIEL SCHUIFDEUR TAPEE GALANDAGE ZUSATSPROFIEL SCHEIBETUR FINISHING PROFILE SLIDING DOOR	6.5

# Arrêt

# GÉNÉRAL











## ARRÊT

NUMMER NUMERO NUMMER NUMBER		AFBEELDING IMAGE BILD PICTURE	OMSCHRIJVING DESCRIPTION BESCHREIBUNG DESCRIPTION	PER PAR PRO PER
GSL2440	X		AFWERKINGSPROFIEL SCHUIFDEUR TAPEE GALANDAGE ZUSATSPROFIEL SCHEIBETUR FINISHING PROFILE SLIDING DOOR	6.5
VR014	X		PVC CLIPS VOOR VR011 EN VR012 CLIPS EN PVC POUR VR011 ET VR012 PVC KLIPSE FUR VR011+VR012 PVC GLAZING STRIP	7.0
VR0114A	X		PVC CLIPS MET 1 RUBBER COEXTRUSIE CLIPS PVC + JOINTS EN COEXTRUSION PVC KLIPSE MIT GUMMI COEXTRUSION PVC PROFILE + GASKET COEXTRUSION	7.0
VR214	X		PVC ZIJCLIPS VOOR KOZIJN CLIPS LATÉRALE PVC POUR DORMANT SEIDEKLIPSE PVC FUR PFOSTEN PVC SIDE PROFILE FOR FRAME	7.0

# Arrêt

# GÉNÉRAL

## ARRÊT

NUMMER NUMERO NUMMER NUMBER		AFBEELDING IMAGE BILD PICTURE	OMSCHRIJVING DESCRIPTION BESCHREIBUNG DESCRIPTION	PER PAR PRO PER
ACGSL002	X		ZELFKLEVENDE PE MOUSSE PE AUTOCOLLANT SELBSTKLEBEND PE SELF-ADHESIVE PE FOAM	10
ACGSL003	X		ZELFKLEVENDE PE MOUSSE PE AUTOCOLLANT SELBSTKLEBEND PE SELF-ADHESIVE PE FOAM	10
ACGSL005	X		ZELFKLEVENDE PE MOUSSE PE AUTOCOLLANT SELBSTKLEBEND PE SELF-ADHESIVE PE FOAM	1
ACGSL006	X		ZELFKLEVENDE PE MOUSSE PE AUTOCOLLANT SELBSTKLEBEND PE SELF-ADHESIVE PE FOAM	1
ACGSL031	X		CENTRALE DICHTING ONDER EN BOVEN SCHUIFDEUR ETANCHEITE CENTRALE INF. ET SUP. GALANDAGE MITTELDICHTUNG UNTER UND OBEN SCHIEBETUR PLUG FOR RISERS AND ANTIDUST TOP AND BOTTOM	1
ACGSL043	X		BORSTELAFDICHTING JOINT BROSSE GALANDAGE BURSTENDICHTUNG BRUSH FITTING	150
ACGSL085	X		BEVESTIGINGSSCHROEVEN VIS DE MONTAGE MONTAGESCHRAUBEN ASSEMBLY SCREWS	100
ACGSL086	X		ZELFBORENDE SCHROEVEN VIS AUTOFOREUSE SELBSTSCHNEIDENDES GEWINDE SELF DRILLING SCREWS	100
ACGSL087	X		BEVESTIGINGSSCHROEVEN VIS DE MONTAGE MONTAGESCHRAUBEN ASSEMBLY SCREWS	100
ACGSL088	X		ZELFBORENDE SCHROEVEN VIS AUTOFOREUSE SELBSTSCHNEIDENDES GEWINDE SELF DRILLING SCREWS	200
ACGSL309	X		EINDSTUK EMBOUT ENDSTUCK END PIECE	1

# Arrêt

# GÉNÉRAL



## ARRÊT

NUMMER NUMERO NUMMER NUMBER		AFBEELDING IMAGE BILD PICTURE	OMSCHRIJVING DESCRIPTION BESCHREIBUNG DESCRIPTION	PER PAR PRO PER
ACGSL310	X		PVC EINDSTUKJES VOOR BINNENSTE KAMER GSL801 PIECE FINALE PVC POUR CHAMBRE INTERIEUR GSL801 PVC ENDKAPPE FUR INNERE KAMMER GSL801 PVC END PART FOR INSIDE CHAMBER GSL801	1
ACGSL312	X		EINDSTUK VOOR GSL801-GSL803 EMBOUT POUR GSL801-GSL803 ENDSTUCK FUR GSL801-GSL803 END PIECE FOR GSL801-GSL803	1
ACGSL313	X		EINDSTUK VOOR GSL803 EMBOUT POUR GSL803 ENDSTUCK FUR GSL803 END PIECE FOR GSL803	1
ACGSL605	X		EINDSTUK VOOR GSL2300 EMBOUT POUR GSL2300 ENDSTUCK FUR GSL2300 END PIECE FOR GSL2300	1
ACGSL606	X		EINDSTUK VOOR GSL2310 EMBOUT POUR GSL2310 ENDSTUCK FUR GSL2310 END PIECE FOR GSL2310	1
ACGSL630	X		EINDSTUK VOOR GSL2003 EMBOUT POUR GSL2003 ENDSTUCK FUR GSL2003 END PIECE FOR GSL2003	1
ACGSL631	X		EINDSTUK VOOR GSL2300 2 RAIL EMBOUT POUR GSL2300 2 RAIL ENDSTUCK FUR GSL2300 2 RAIL END PIECE FOR GSL2300 2 RAIL	1
ACGSL633	X		EINDSTUK BUITENKADER ONDERAAN BOUCHON DORMANT BAS ENDSTUCK RAHMENPROFIL UNTER END PIECE FRAME	1
ACGSL634	X		EINDSTUK MONORAIL + ROLLUIK EMBOUT MONORAIL + VOLET ROULANT ENDSTÜCK MONORAIL + ROLADE PROFILE END PIECE MONORAIL + SHUTTER PROFILES	1
ACGSL636	X		EINDSTUK MONORAIL EMBOUT MONORAIL ENDSTÜCK MONORAIL END PIECE MONORAIL	1
ACGSL2440	X		EINDSTUK GSL2440 EMBOUT GSL2440 ENDSTUCK GSL2440 END PIECE GSL2440	1

# Arrêt

# GÉNÉRAL

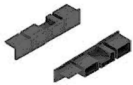
## ARRÊT

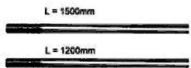
NUMMER NUMERO NUMMER NUMBER		AFBEELDING IMAGE BILD PICTURE	OMSCHRIJVING DESCRIPTION BESCHREIBUNG DESCRIPTION	PER PAR PRO PER
ACEF852			EINDSTUK DORPEL EF812 EMBOUT SEUIL EF812 ENDSTUCK UNTERPROFIL EF812 END PIECE UNDERPROFILE EF812	1
ACDV214			STANG MET DRAAD (1.2M+1.5M) TIGE AVEC BOUT FILETE (1.2M+1.5M) STANGE MIT GEWINDE (1.2M+1.5M) BOLT WITH THREADED END (1.2M+1.5M)	2

# GÉNÉRAL

## FORMULAIRE DE COMMANDE

<b>ACVR301</b>	HALF NOKSTUK + BOVENPLAAT DEMI FAÏTIÈRE + PLAQUE SUPÉRIEURE HALBE HÜFTE + PLATTE OBEN HALF HIP BRACKET + UPPER PLATE	BESTELFORMULIER BORDEREAU DE COMMANDE ORDER DOCUMENT AUFTRAG FORMULAR
DATE : _____	KLANT / CLIENT / KUNDE / CUSTOMER	P.O. : _____
REF. : _____	_____	ORDERNR. : _____
RAL IN: _____	_____	LEVERANCIER : _____
RAL EX: _____	_____	DATUM LEV. : _____

Selecteer type / Sélectionnez type / Selektier Typ / Select type

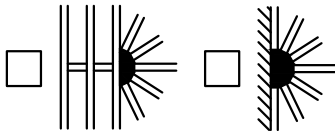

Grondplan in bijlage / Vue en plan en annexe / Grundplan in Anlage / Planview enclosed

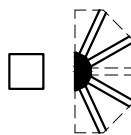
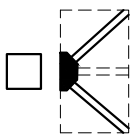

AANTAL LIGGERS:  
NOMBRE DES CHEVRONS:  
ANZAHL DER DACHSPARREN:  
NUMBER OF RAFTERS: \_\_\_\_\_

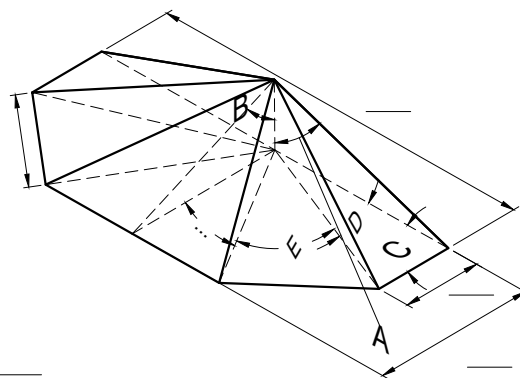
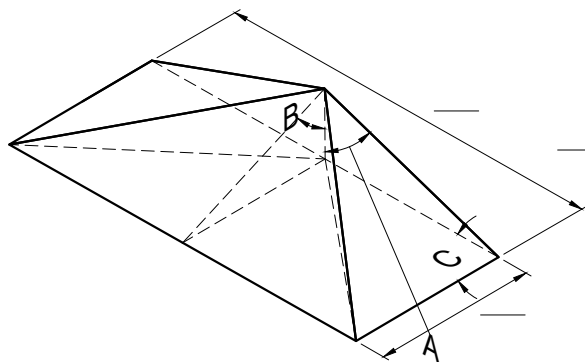

A: \_\_\_\_\_  
B: \_\_\_\_\_  
C: \_\_\_\_\_  
D: \_\_\_\_\_  
E: \_\_\_\_\_  
...: \_\_\_\_\_

NUMMER NUMERO NUMMER NUMBER	AFBEELDING IMAGE BILD PICTURE	OMSCHRIJVING DESCRIPTION BESCHREIBUNG DESCRIPTION	PER PAR PRO PER
--------------------------------------	--	--	--------------------------

ACVR301

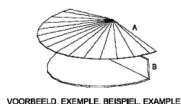

HALF NOKSTUK + BOVENPLAAT  
DEMI FAÏTIÈRE + PLAQUE SUPÉRIEURE  
HALBE HÜFTE + PLATTE OBEN  
HALF HIP BRACKET + UPPER PLATE

1

Nouveau

# MINILINE

## NOUVEAUX ACCESSOIRES

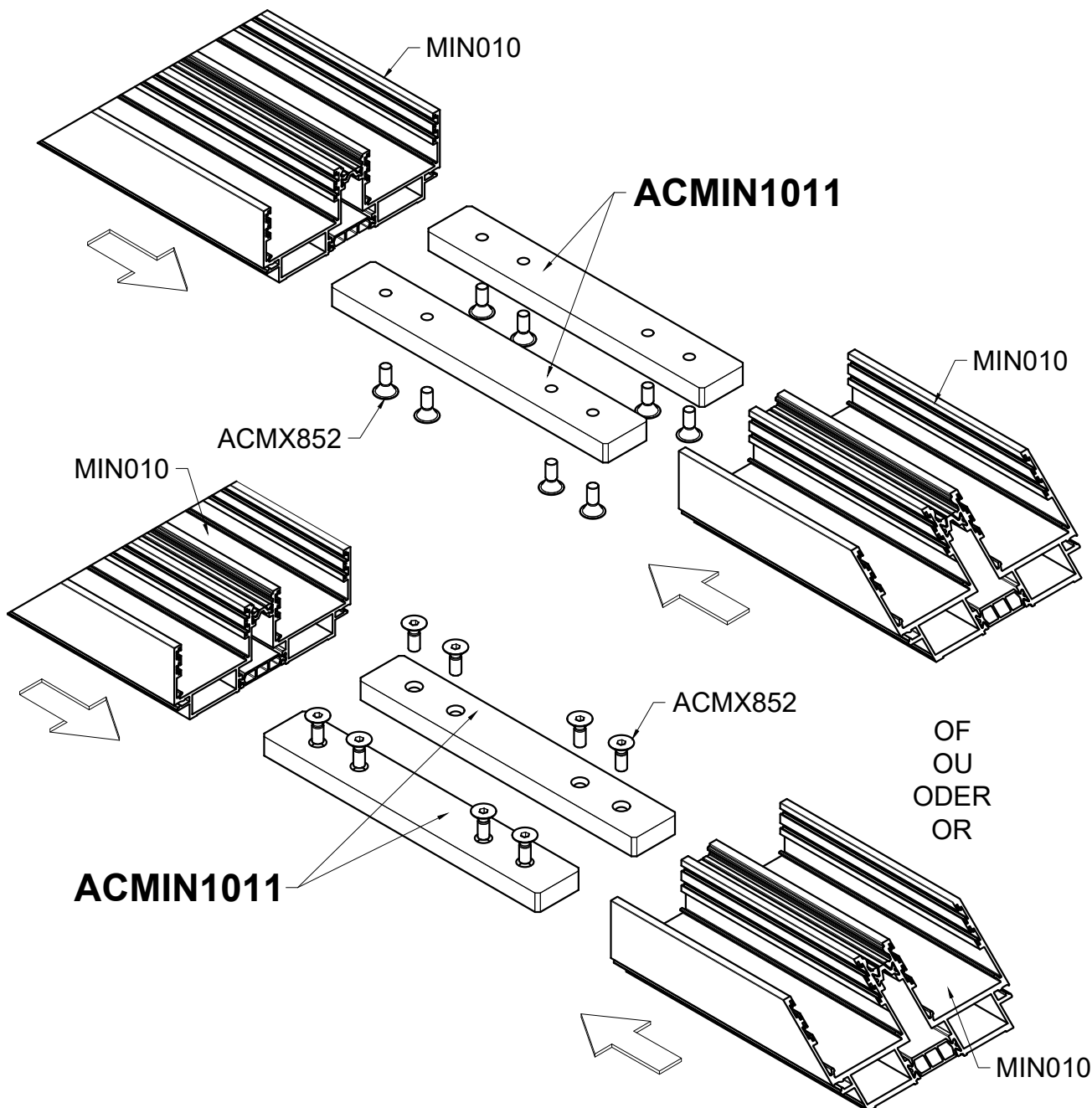

zie MIN catalog / voir le MIN catalogue / siehe MIN Katalog / see MIN catalog

NUMMER NUMERO NUMBER NUMBER	AFBEELDING IMAGE BILD PICTURE	OMSCHRIJVING DESCRIPTION BESCHREIBUNG DESCRIPTION	PER PAR PRO PER
--------------------------------------	--	--	--------------------------

ACMIN1011

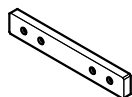

KOPPELSTUK 180°  
PIECE DE RACCORDEMENT 180°  
KOPPLUNGSSTÜCK 180°  
CONNECTION PIECE 180°

1

MIN\_NEW\_01

Nouveau

# FUHR

## NOUVEAUX ACCESSOIRES

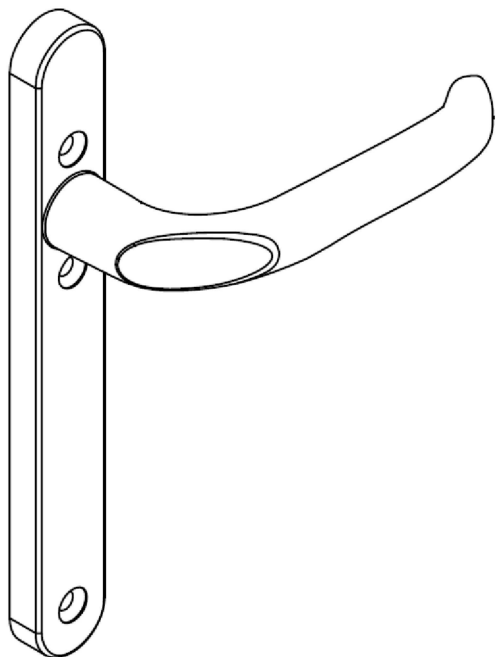

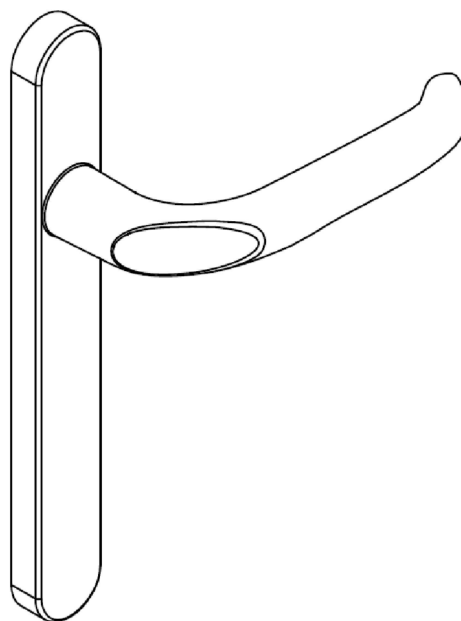

ACSZ785F



ACSZ788F

zie FU catalog / voir le FU catalogue / siehe FU Katalog / see FU catalog

NUMMER NUMERO NUMBER NUMBER	OMSCHRIJVING DESCRIPTION BESCHREIBUNG DESCRIPTION	PER PAR PRO PER
ACSZ785F	<p><i>SECURITY</i> DEURKRUK <i>BINNEN</i> ZONDER CILINDEROPENING POIGNÉE DE PORTE <i>SECURITY INTERIEUR</i> SANS CIL. <i>SECURITY</i> TÜRGRIFFE <i>INNEN</i> OHNE PROFILZYLINDERLOCH <i>SECURITY</i> DOOR HANDLE <i>INTERIOR</i> WITHOUT CYLINDER M6 HORIZON</p>	 1
ACSZ788F	<p><i>SECURITY</i> DEURKRUK <i>BUITEN</i> ZONDER CILINDEROPENING POIGNÉE DE PORTE <i>SECURITY EXTERIEUR</i> SANS CIL. <i>SECURITY</i> TÜRGRIFFE <i>AUSSEN</i> OHNE PROFILZYLINDERLOCH <i>SECURITY</i> DOOR HANDLE <i>EXTERIOR</i> WITHOUT CYLINDER M6 HORIZON</p>	 1

Nouveau

# FUHR

## NOUVEAUX ACCESSOIRES

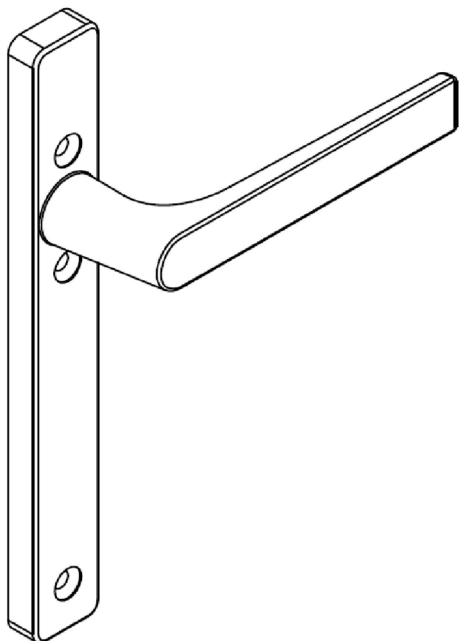

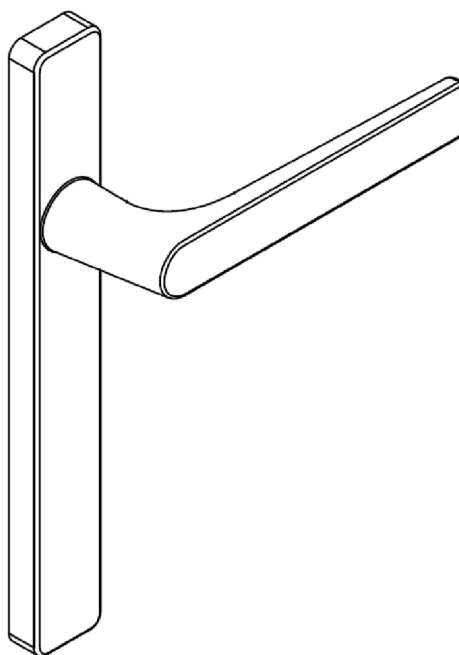

**ACSZ1785F**



**ACSZ71788F**

zie FU catalogoog / voir le FU catalogue / siehe FU Katalog / see FU catalog

NUMMER NUMERO NUMMER NUMBER	OMSCHRIJVING DESCRIPTION BESCHREIBUNG DESCRIPTION	PER PAR PRO PER
<b>ACSZ1785F</b>	<p><i>SECURITY</i> DEURKRUK <i>BINNEN</i> ZONDER CILINDEROPENING                      POIGNÉE DE PORTE <i>SECURITY INTERIEUR</i> SANS CIL.  <i>SECURITY</i> TÜRGRIFFE <i>INNEN</i> OHNE PROFILZYLINDERLOCH  <i>SECURITY</i> DOOR HANDLE <i>INTERIOR</i> WITHOUT CYLINDER                      M6 EDGE</p>	 1
<b>ACSZ1788F</b>	<p><i>SECURITY</i> DEURKRUK <i>BUITEN</i> ZONDER CILINDEROPENING                      POIGNÉE DE PORTE <i>SECURITY EXTERIEUR</i> SANS CIL.  <i>SECURITY</i> TÜRGRIFFE <i>AUSSEN</i> OHNE PROFILZYLINDERLOCH  <i>SECURITY</i> DOOR HANDLE <i>EXTERIOR</i> WITHOUT CYLINDER                      M6 EDGE</p>	 1

Nouveau

# SOBINCO

## NOUVEAUX ACCESSOIRES

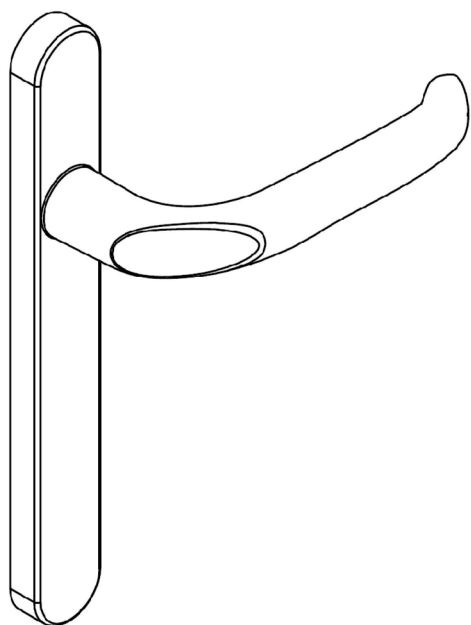

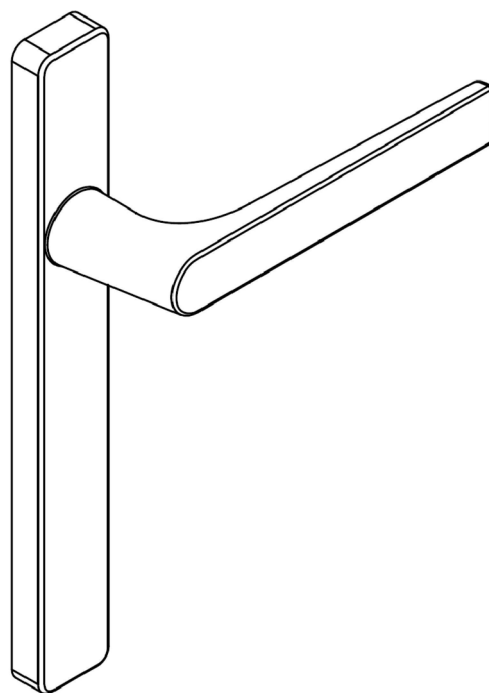

ACSZ788



ACSZ1788

zie SZ catalog / voir le SZ catalogue / siehe SZ Katalog / see SZ catalog

NUMMER NUMERO NUMMER NUMBER	OMSCHRIJVING DESCRIPTION BESCHREIBUNG DESCRIPTION	PER PAR PRO PER
ACSZ788	<i>SECURITY</i> DEURKRUK <i>BUITEN</i> ZONDER CILINDEROPENING POIGNÉE DE PORTE <i>SECURITY EXTERIEUR</i> SANS CIL. <i>SECURITY</i> TÜRGRIFFE <i>AUSSEN</i> OHNE PROFILZYLINDERLOCH <i>SECURITY</i> DOOR HANDLE <i>EXTERIOR</i> WITHOUT CYLINDER M6 HORIZON	 1
ACSZ1788	<i>SECURITY</i> DEURKRUK <i>BUITEN</i> ZONDER CILINDEROPENING POIGNÉE DE PORTE <i>SECURITY EXTERIEUR</i> SANS CIL. <i>SECURITY</i> TÜRGRIFFE <i>AUSSEN</i> OHNE PROFILZYLINDERLOCH <i>SECURITY</i> DOOR HANDLE <i>EXTERIOR</i> WITHOUT CYLINDER M6 HORIZON	 1

SZ\_NEW\_01

Nouveau

# SOBINCO

## NOUVEAUX ACCESSOIRES

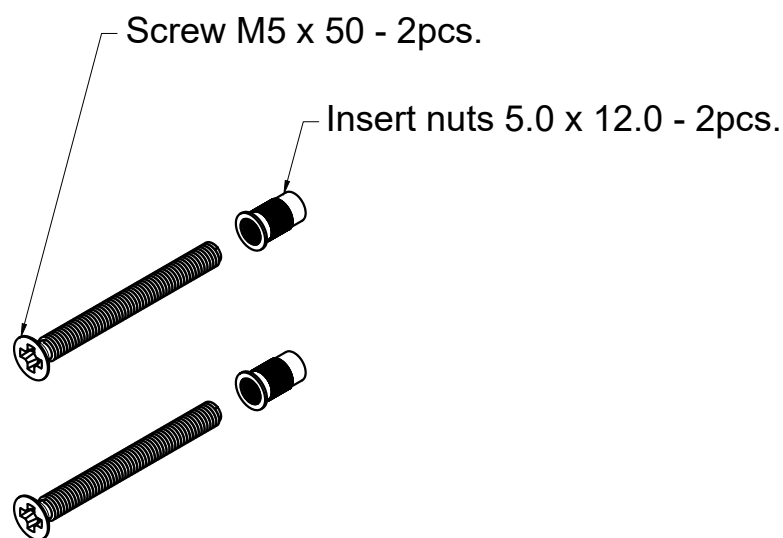

HEFSCHUIFSLOTEN SERRURES SOULEVENT COULSSANT HEBESCHIEBESCHLÖSSER LIFT AND SLIDE LOCKS	
ACUG201	ACVG1277 (max 250 / 300kg)
ACUG202	ACVG1278 (max 250 / 300kg)
ACUG203	ACVG1279 (max 250 / 300kg)

EXT.	INT.			
	ACSZ(1)861	ACMX1075		ACMX926
	ACSZ(1)863		ACMX0040	

zie SZ catalog / voir le SZ catalogue / siehe SZ Katalog / see SZ catalog

NUMMER NUMERO NUMMER NUMBER	OMSCHRIJVING DESCRIPTION BESCHREIBUNG DESCRIPTION	PER PAR PRO PER
--------------------------------------	--	--------------------------

**ACMX926**

DRAADBUSSEN MET SCHROEVEN  
BAGUES FILETÉES AVEC VIS  
GEWINDEBUCHSEN MIT SCHRAUBEN  
INSERT NUTS WITH SCREWS  
M5 x 50MM

1

Nouveau

# SOBINCO

## NOUVEAUX ACCESSOIRES

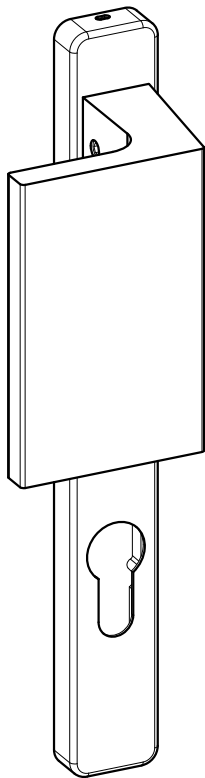

ACSZ1777L

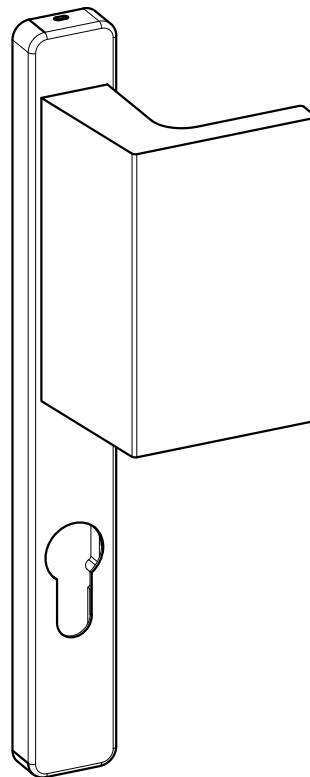

ACSZ1777R

zie SZ catalog / voir le SZ catalogue / siehe SZ Katalog / see SZ catalog

NUMMER NUMERO NUMMER NUMBER	OMSCHRIJVING DESCRIPTION BESCHREIBUNG DESCRIPTION	PER PAR PRO PER
ACSZ1777L	VASTE EDGE DEURTREKKER <i>LINKS</i> BINNEN TIRANT DE PORTE EDGE <i>GAUCHE</i> INTERIEUR FESTE INNEN TURGRIFFE EDGE <i>LINKS</i> FIXED INTERNAL <i>LEFT</i> HAND EDGE DOOR PULL EDGE	1
ACSZ1777R	VASTE EDGE DEURTREKKER <i>RECHTS</i> BINNEN TIRANT DE PORTE EDGE <i>DROITE</i> INTERIEUR FESTE INNEN TURGRIFFE EDGE <i>RECHTS</i> FIXED INTERNAL <i>RIGHT</i> HAND EDGE DOOR PULL EDGE	1

Nouveau

# GARDEN VILLA

NOUVEAU PROFIL

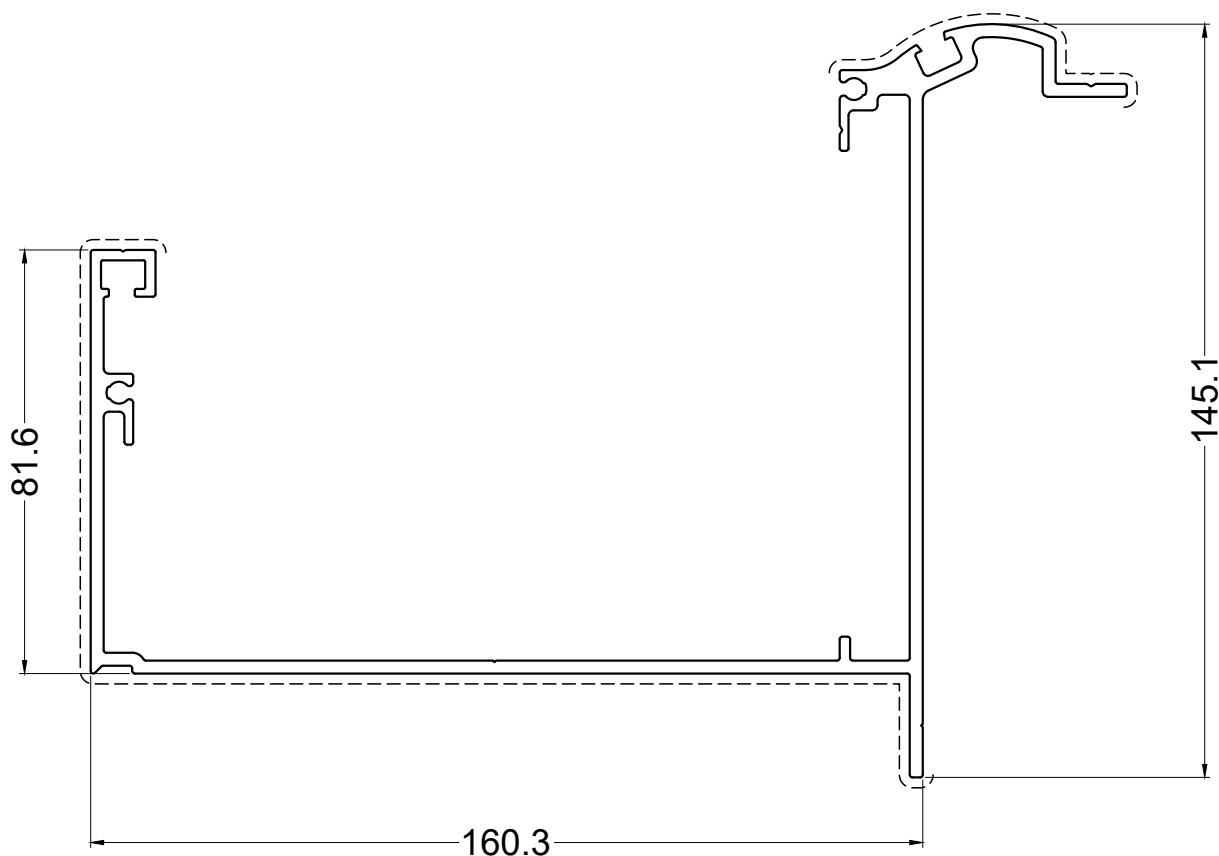

zie GV catalog / voir le GV catalogue / siehe GV Katalog / see GV catalog

NUMMER NUMERO NUMMER NUMBER	OMSCHRIJVING DESCRIPTION BESCHREIBUNG DESCRIPTION	PER PAR PRO PER
--------------------------------------	--	--------------------------

GV360

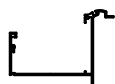

GOOT  
GOUTTIERE  
RINNE  
GUTTER

7.0

GV\_NEW\_01

Nouveau

# GARDEN VILLA

## NOUVEAUX ACCESSOIRES

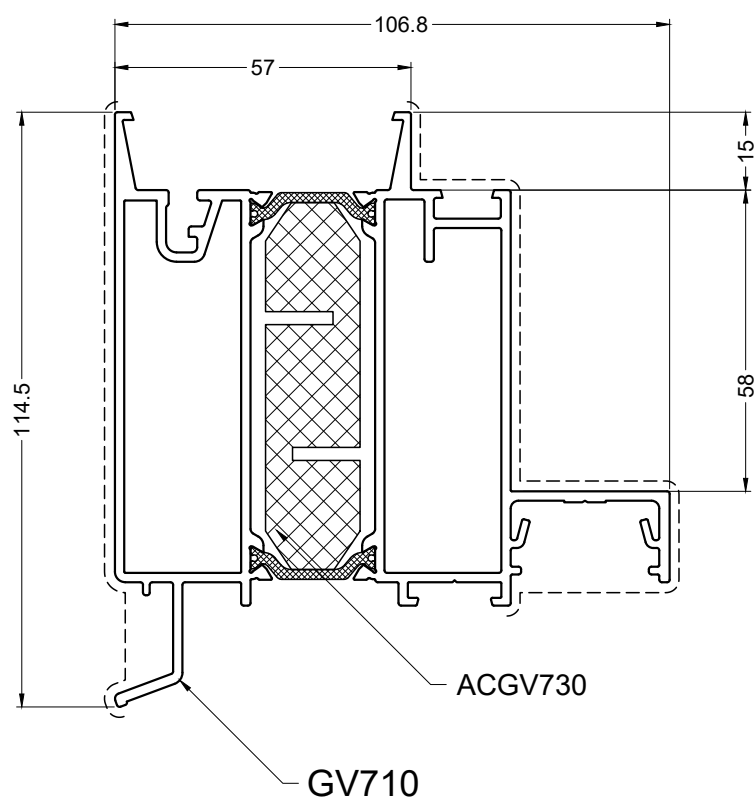

zie GV catalogoog / voir le GV catalogue / siehe GV Katalog / see GV catalog

NUMMER NUMERO NUMMER NUMBER	OMSCHRIJVING DESCRIPTION BESCHREIBUNG DESCRIPTION	PER PAR PRO PER
--------------------------------------	--	--------------------------

ACGV730



ISOLEREND VULSTUK  
PIECE DE REMPLISSAGE ISOLEE  
ISOLIERENDES FUELLSTUECK  
INSULATING FILLING PIECE

6

GV\_NEW\_02

Nouveau

# MC-Wall

## NOUVEAUX ACCESSOIRES

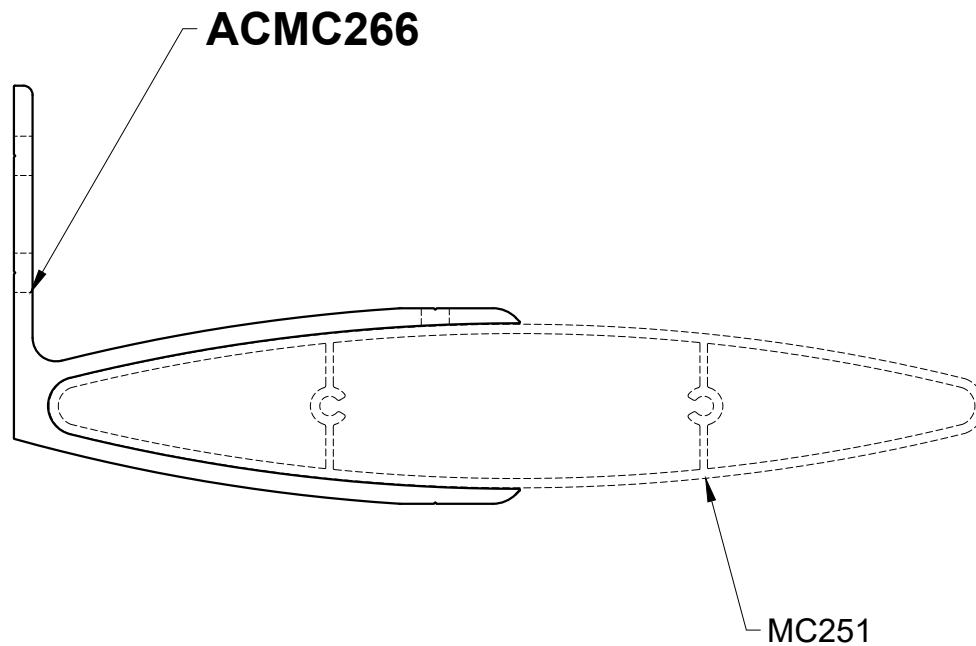

zie MC catalog / voir le MC catalogue / siehe MC Katalog / see MC catalog

NUMMER NUMERO NUMMER NUMBER	AFBEELDING IMAGE BILD PICTURE	OMSCHRIJVING DESCRIPTION BESCHREIBUNG DESCRIPTION	PER PAR PRO PER
ACMC266		BEUGEL VOOR MC251 SUPPORT POUR MC251 SUPPORT FUR MC251 SUPPORT FOR MC251 90°	1

MC\_NEW\_01

Nouveau

# FLYSCREEN

## NOUVEAUX ACCESSOIRES

GZ101- 800 →B= 80CM L=30M  
GZ101- 900 →B= 90CM L=30M  
GZ101-1200 →B=120CM L=30M  
GZ101-2600 →B=260CM L=30M

ZWART/NOIR/SCHWARZ/BLACK

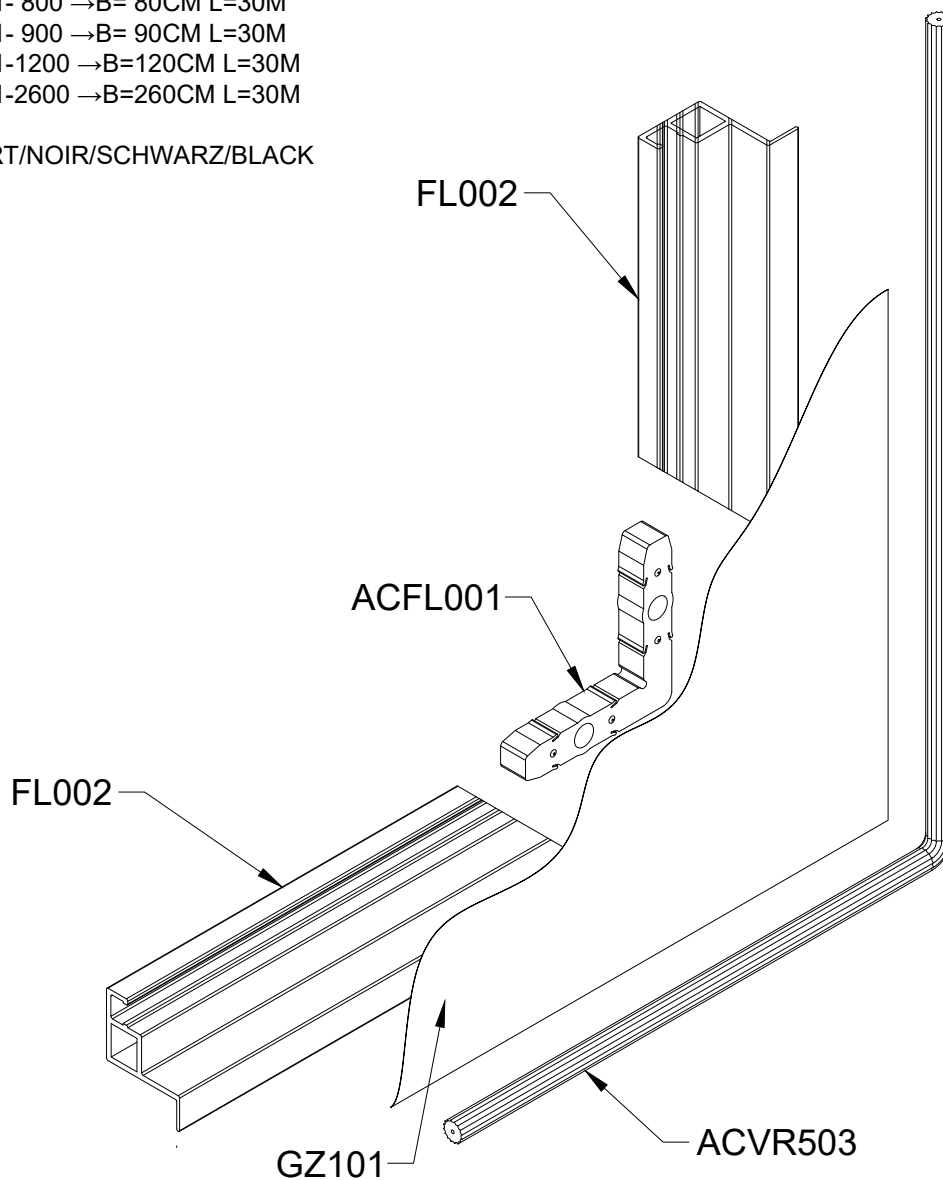

zie F catalog / voir le F catalogue / siehe F Katalog / see F catalog

NUMMER NUMERO NUMMER NUMBER	OMSCHRIJVING DESCRIPTION BESCHREIBUNG DESCRIPTION	PER PAR PRO PER
--------------------------------------	--	--------------------------

GZ101

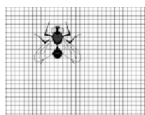

GOOT  
GOUTTIERE  
RINNE  
GUTTER

1

Nouveau

# SOMNIUM

NOUVEAU NOTICES DE COMMANDE SOMFY

## SOMNIUM

SOMFY HANDLEIDINGEN  
NOTICES DE SOMFY  
SOMFY ANLEITUNGEN  
SOMFY MANUALS

NINA IO-AFSTANDSBEDIENING ACSOM450

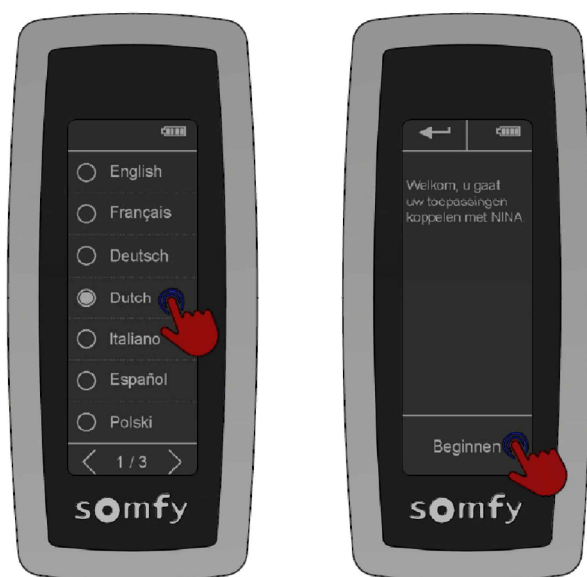

①

②

zie SOM catalog / voir le SOM catalogue / siehe SOM Katalog / see SOM catalog

NUMMER NUMERO NUMMER NUMBER	AFBEELDING IMAGE BILD PICTURE	OMSCHRIJVING DESCRIPTION BESCHREIBUNG DESCRIPTION	PER PAR PRO PER
--------------------------------------	--	--	--------------------------

ACSOM450

SOM\_NEW\_01



NINA TOUCHSCREEN AFSTANDSBEDIENING IO  
TÉLÉCOMMANDE NINA IO  
NINA TOUCH DISPLAY - STEUERUNG  
NINA TOUCHSCREEN CONTROL

1

Nouveau

# SOMNIUM

NOUVEAUX ACCESSOIRES

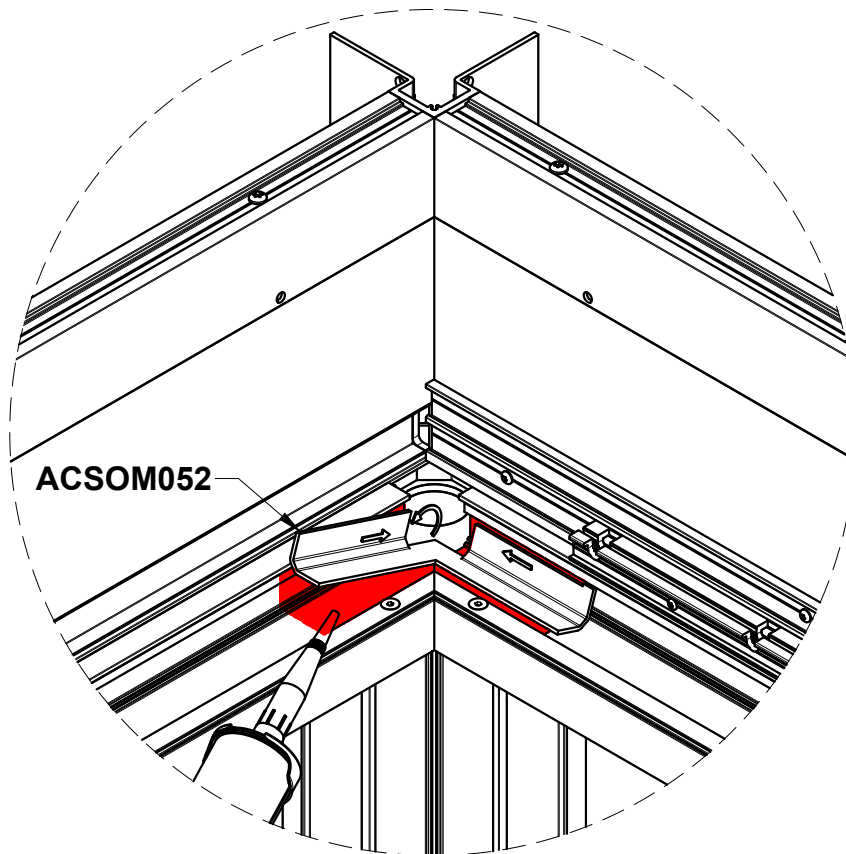

zie SOM catalog / voir le SOM catalogue / siehe SOM Katalog / see SOM catalog

NUMMER NUMERO NUMMER NUMBER	AFBEELDING IMAGE BILD PICTURE	OMSCHRIJVING DESCRIPTION BESCHREIBUNG DESCRIPTION	PER PAR PRO PER
--------------------------------------	--	--	--------------------------

ACSOM052

SOM\_NEW\_02



KOPPELSTUK GOOT  
RACCORD GOUTTIERE  
VERBINDUNGSTEIL RINNE  
COUPLING GUTTER

1

Nouveau

# STAR75

## INFO SUPPLÉMENTAIRE

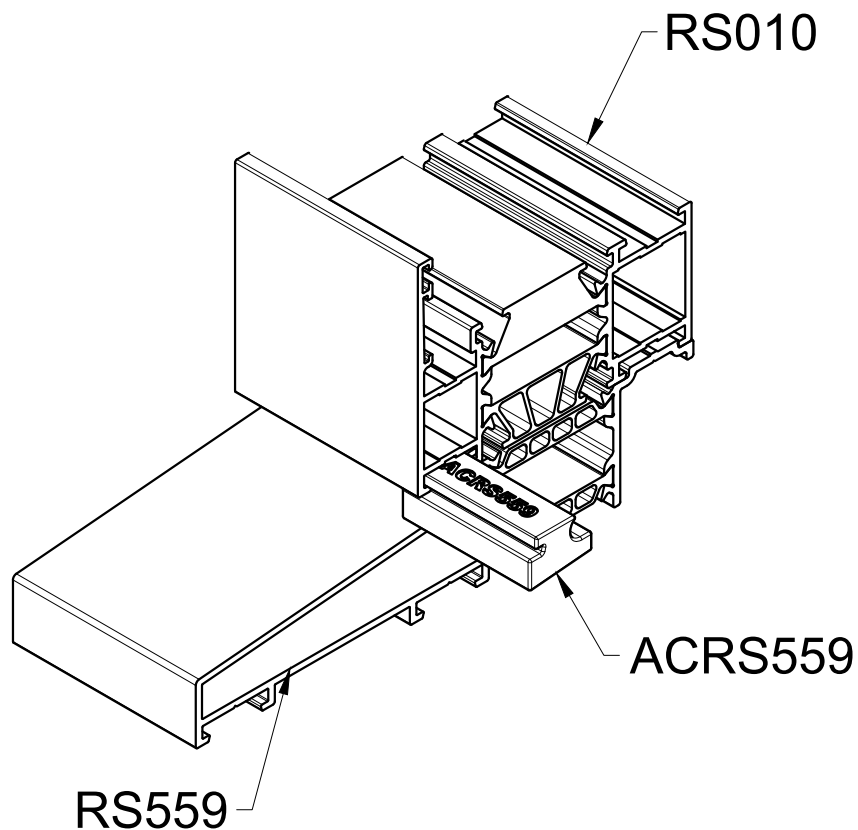

zie RS catalog / voir le RS catalogue / siehe RS Katalog / see RS catalog

NUMMER  
NUMERO  
NUMMER  
NUMBER

OMSCHRIJVING  
DESCRIPTION  
BESCHREIBUNG  
DESCRIPTION

PER  
PAR  
PRO  
PER

ACRS559

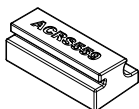

EINSTUK DORPEL  
PIECE FINALE SEUIL  
ENDKAPPE UNTERPROFIL  
END PIECE UNDERPROFILE

1

RS\_NEW\_01

Nouveau

# STAR75

## NOUVEAUX ACCESSOIRES

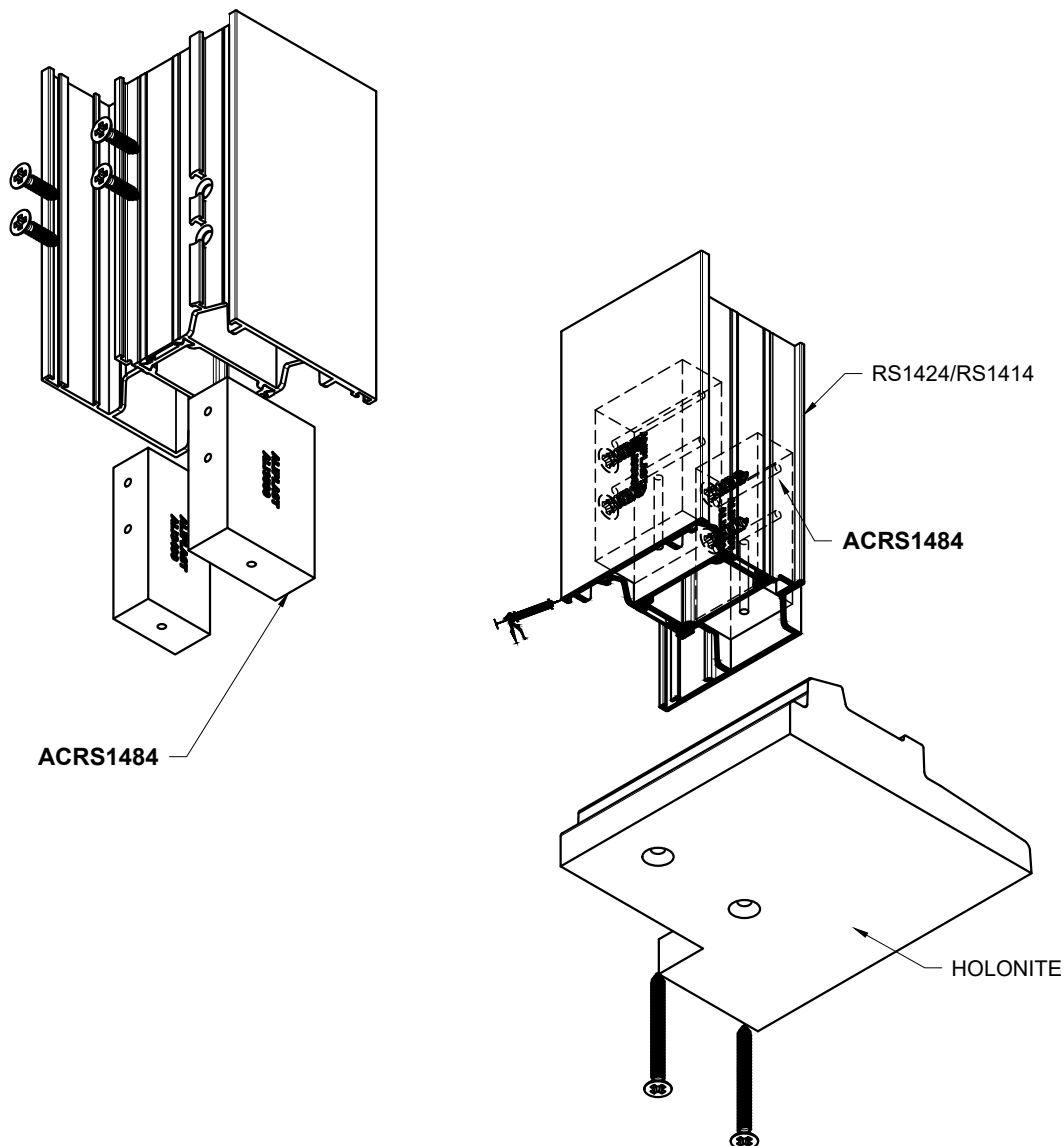

zie RS catalog / voir le RS catalogue / siehe RS Katalog / see RS catalog

NUMMER  
NUMERO  
NUMMER  
NUMBER

OMSCHRIJVING  
DESCRIPTION  
BESCHREIBUNG  
DESCRIPTION

PER  
PAR  
PRO  
PER

**ACRS1484**

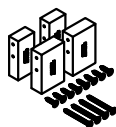

VERBINDINGSSTUKJES VOOR RS1424 MET HOLONITE DORPEL  
PIECES DE RACCORD POUR RS1424 AVEC SEUIL HOLONITE  
VERBINDER FÜR RS1424 MIT HOLONITE SCHWELLE  
CONNECTION PIECES FOR RS1424 WITH HOLONITE SILL

1

RS\_NEW\_02

Nouveau

# STAR75

## NOUVEAUX ACCESSOIRES

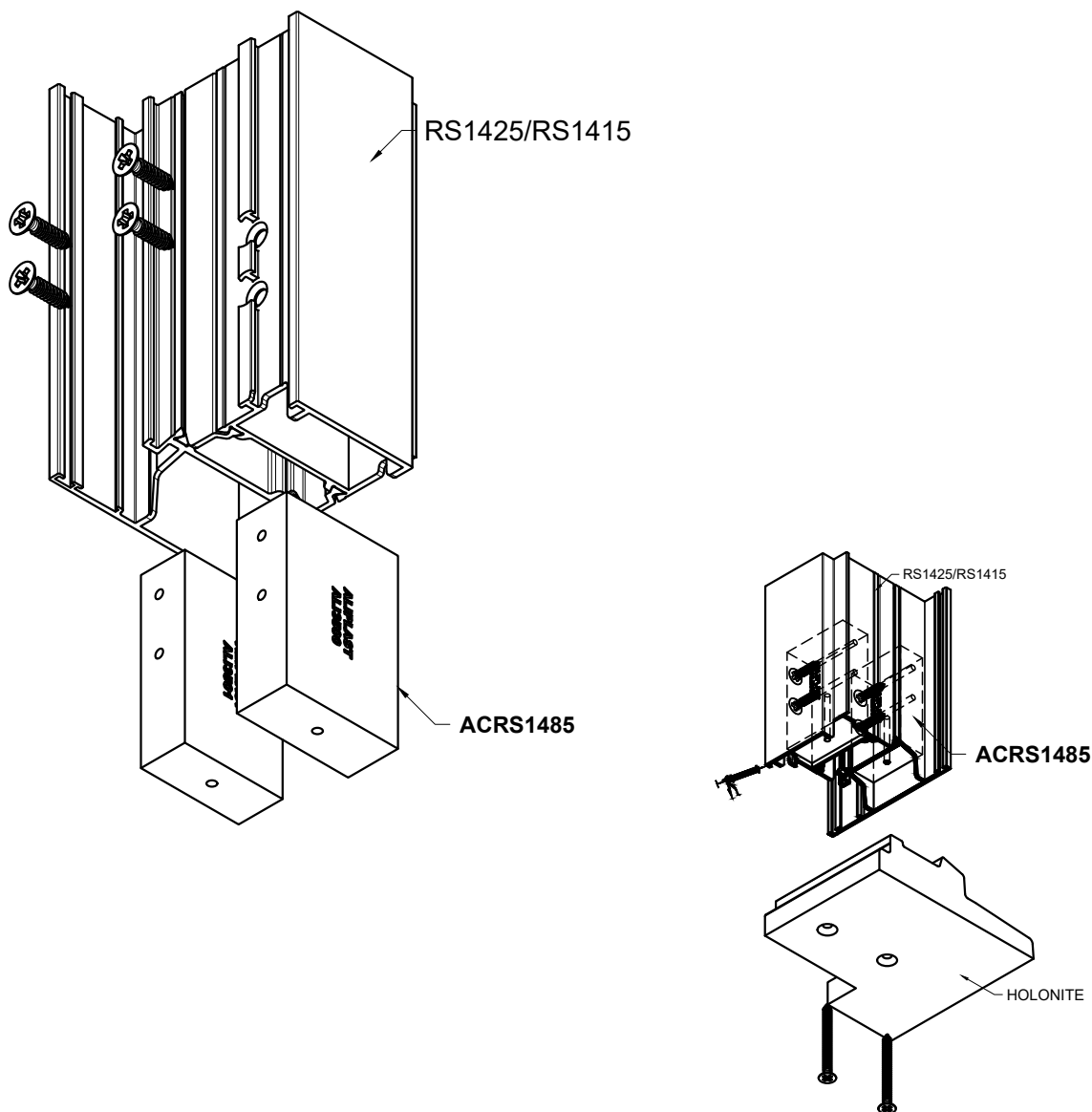

zie RS catalog / voir le RS catalogue / siehe RS Katalog / see RS catalog

NUMMER  
NUMERO  
NUMMER  
NUMBER

OMSCHRIJVING  
DESCRIPTION  
BESCHREIBUNG  
DESCRIPTION

PER  
PAR  
PRO  
PER

ACRS1485

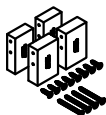

VERBINDINGSSTUKJES VOOR RS1425 MET HOLONITE DORPEL  
PIECES DE RACCORD POUR RS1425 AVEC SEUIL HOLONITE  
VERBINDER FÜR RS1425 MIT HOLONITE SCHWELLE  
CONNECTION PIECES FOR RS1425 WITH HOLONITE SILL

1

RS\_NEW\_03

Nouveau

# STAR75

## NOUVEAUX ACCESSOIRES

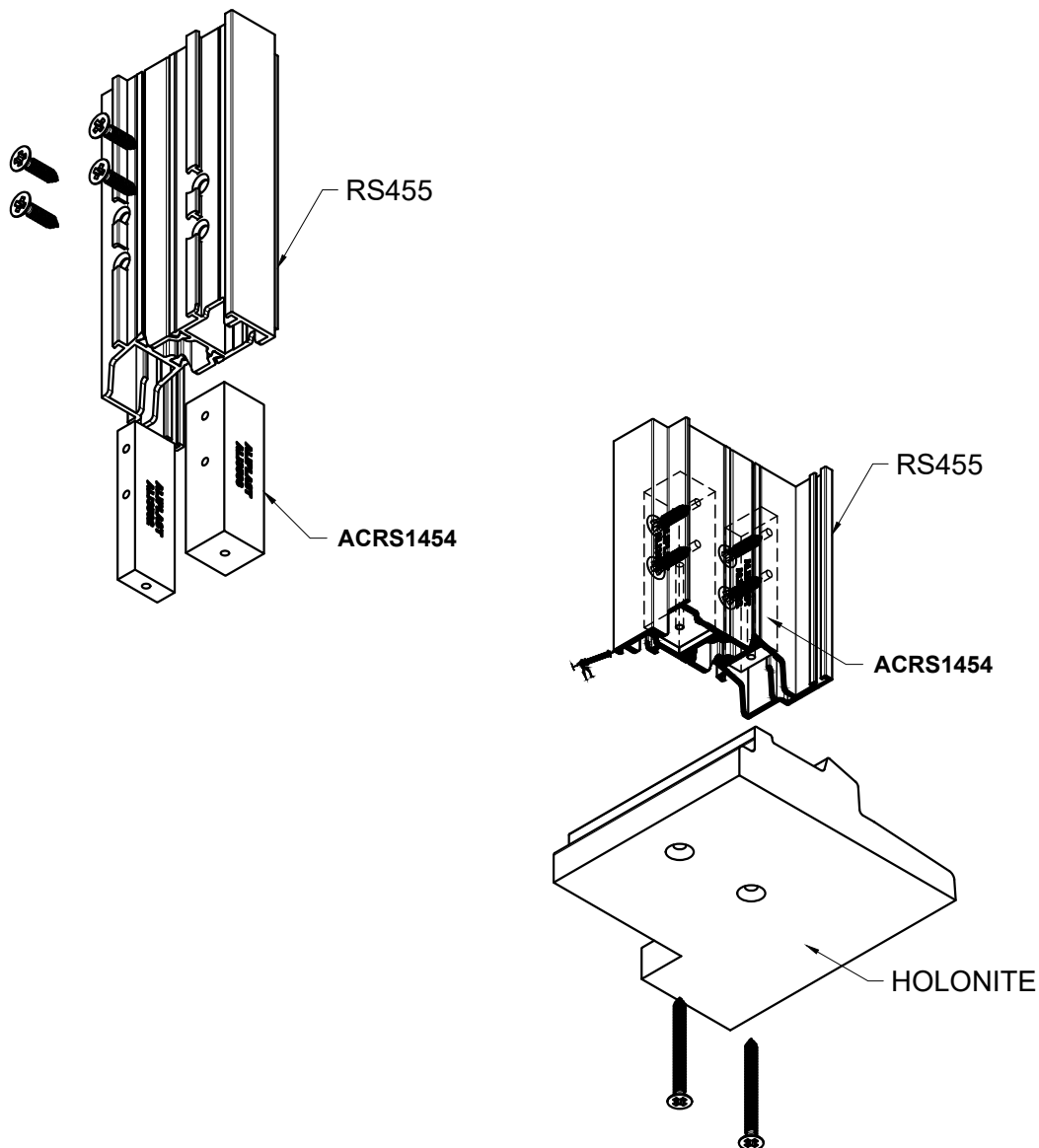

zie RS catalog / voir le RS catalogue / siehe RS Katalog / see RS catalog

NUMMER  
NUMERO  
NUMMER  
NUMBER

OMSCHRIJVING  
DESCRIPTION  
BESCHREIBUNG  
DESCRIPTION

PER  
PAR  
PRO  
PER

ACRS1454



VERBINDINGSSTUKJES VOOR RS454 EN RS455 MET HOLONITE DORPEL  
PIECES DE RACCORD POUR RS454 ET RS455 AVEC SEUIL HOLONITE  
VERBINDER FÜR RS454 UND RS455 MIT HOLONITE SCHWELLE  
CONNECTION PIECES FOR RS454 AND RS455 WITH HOLONITE SILL

1

RS\_NEW\_04

Nouveau

# STAR75

## NOUVEAUX ACCESSOIRES

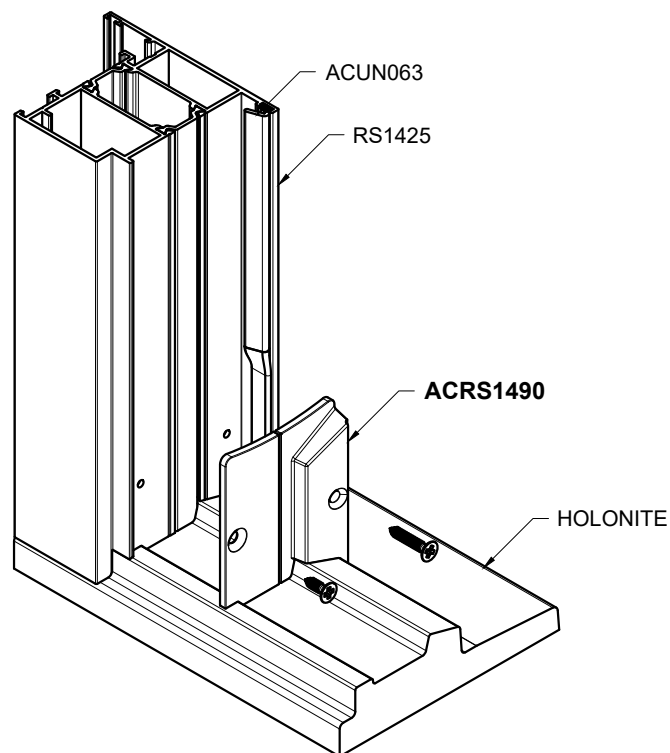

zie RS catalogoog / voir le RS catalogue / siehe RS Katalog / see RS catalog

NUMMER  
NUMERO  
NUMMER  
NUMBER

OMSCHRIJVING  
DESCRIPTION  
BESCHREIBUNG  
DESCRIPTION

PER  
PAR  
PRO  
PER

ACRS1490



SLUITSTUK VOOR VLAKKE DEUR MET HOLONITE DORPEL  
PIECE D'ETANCHEITE POUR PORTE PLAT AVEC SEUIL HOLONITE  
TURABSCHLUSS FUR FLACHE TUR MIT HOLONITE SCHWELLE  
CLOSER SECTION FOR FLAT DOOR WITH HOLONITE TRESHOLD

1

RS\_NEW\_05

Nouveau

# STAR75

## NOUVEAUX ACCESSOIRES

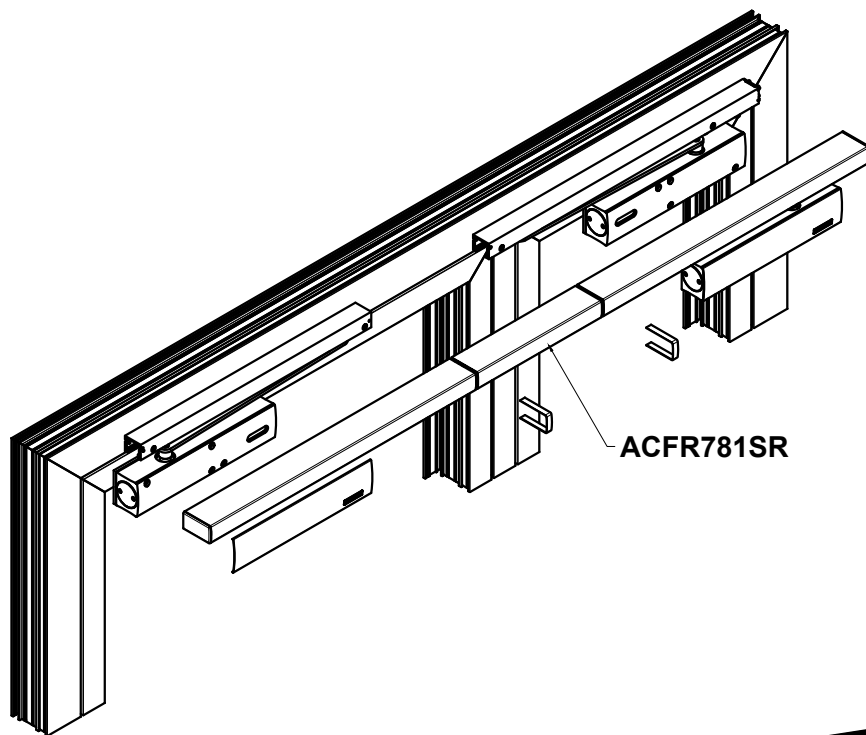

ACFR781SR

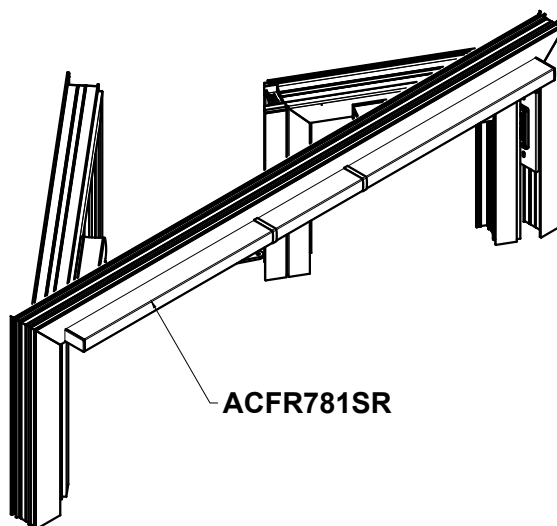

ACFR781SR

zie RS catalog / voir le RS catalogue / siehe RS Katalog / see RS catalog

NUMMER NUMERO NUMMER NUMBER	AFBEELDING IMAGE BILD PICTURE	OMSCHRIJVING DESCRIPTION BESCHREIBUNG DESCRIPTION	PER PAR PRO PER
--------------------------------------	--	--	--------------------------

**ACFR781SR**



ISM GLIJRAIL MET SLUITVOLGORDEREGELING (NIETSCHARNIERZIJDE)  
 BANDEAU ISM AVEC SÉLECTEUR DE FERMETURE (COTÉ OPPOSÉ À PAUMELLES)  
 ISM-GLEITSCHIENE INTEGRIERTERSCHLIEßFOLGEREGELUNG (BANDGEGENSEITE)  
 ISM GUIDE RAIL WITH CLOSING SEQUENCE REGULATOR (NON HINGE SIDE)  
 SILVER

1

RS\_NEW\_06



# Nouveau

# UG

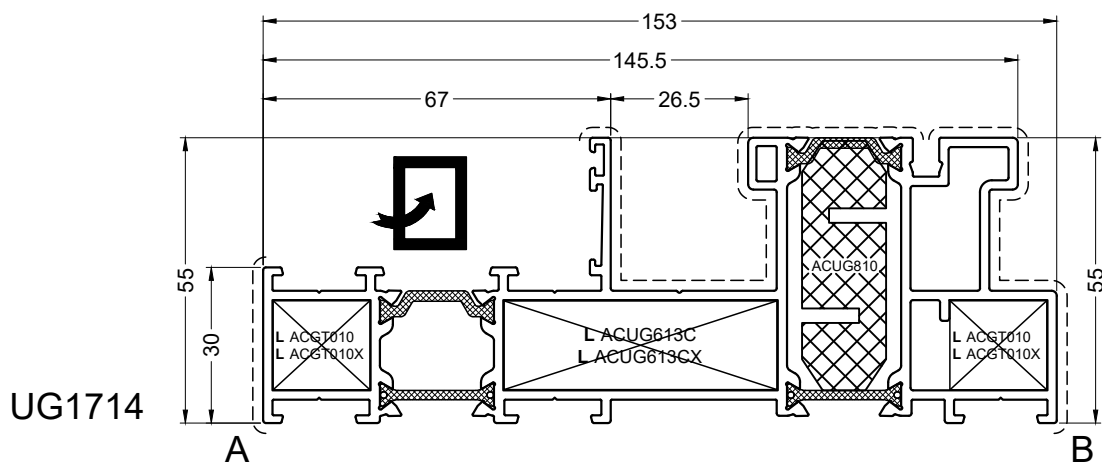
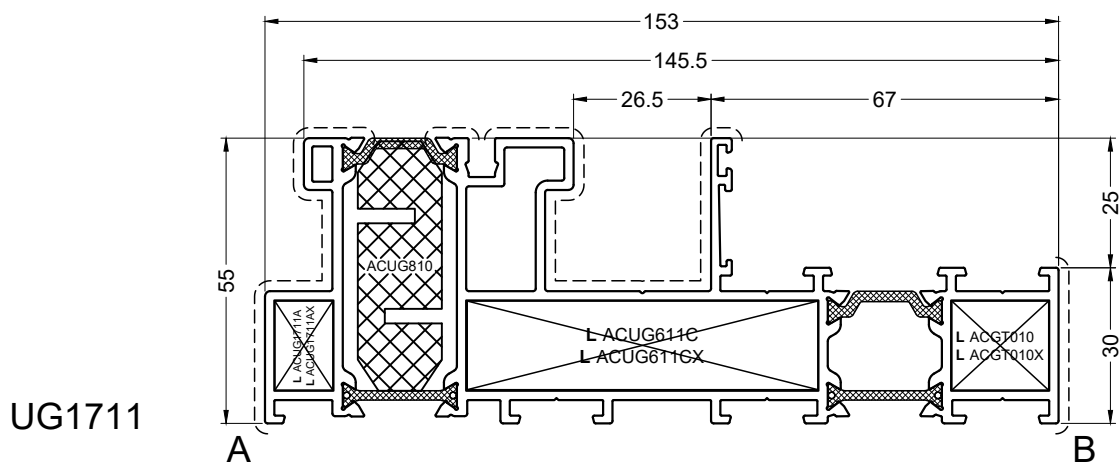
## NOUVEAUX PROFILS / ACCESSOIRES

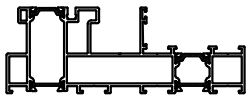
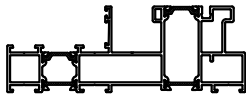

zie UG catalog / voir le UG catalogue / siehe UG Katalog / see UG catalog

NUMMER NUMERO NUMBER	OMSCHRIJVING DESCRIPTION BESCHREIBUNG DESCRIPTION	PER PAR PRO PER
UG1711	 BUITENKADER (153 MM) DORMANT (153 MM) BLENDRAHMEN (153 MM) OUTER FRAME (153 MM) MONORAIL	7.0
UG1714	 BUITENKADER BUITENBEGLAZING DORMANT VITRAGE EXTERIEUR BLENDRAHMEN AUSSENVERGLASUNG OUTER FRAME OUTER GLAZING MONORAI	7.0
ACUG1711A	 PERSHOEK VOOR BUITENSTE KAMER CLAME A PRESSER POUR LA CHAMBRE EXT. ECKVERBINDER FÜR AUSSENKAMMER CLAMPING CORNER FOR OUTER CHAMBER	24
ACUG1711AX	 HOEKVERBINDER EQUERRE ECKVERBINDER CORNER CLEAT	24



Nouveau

# UG

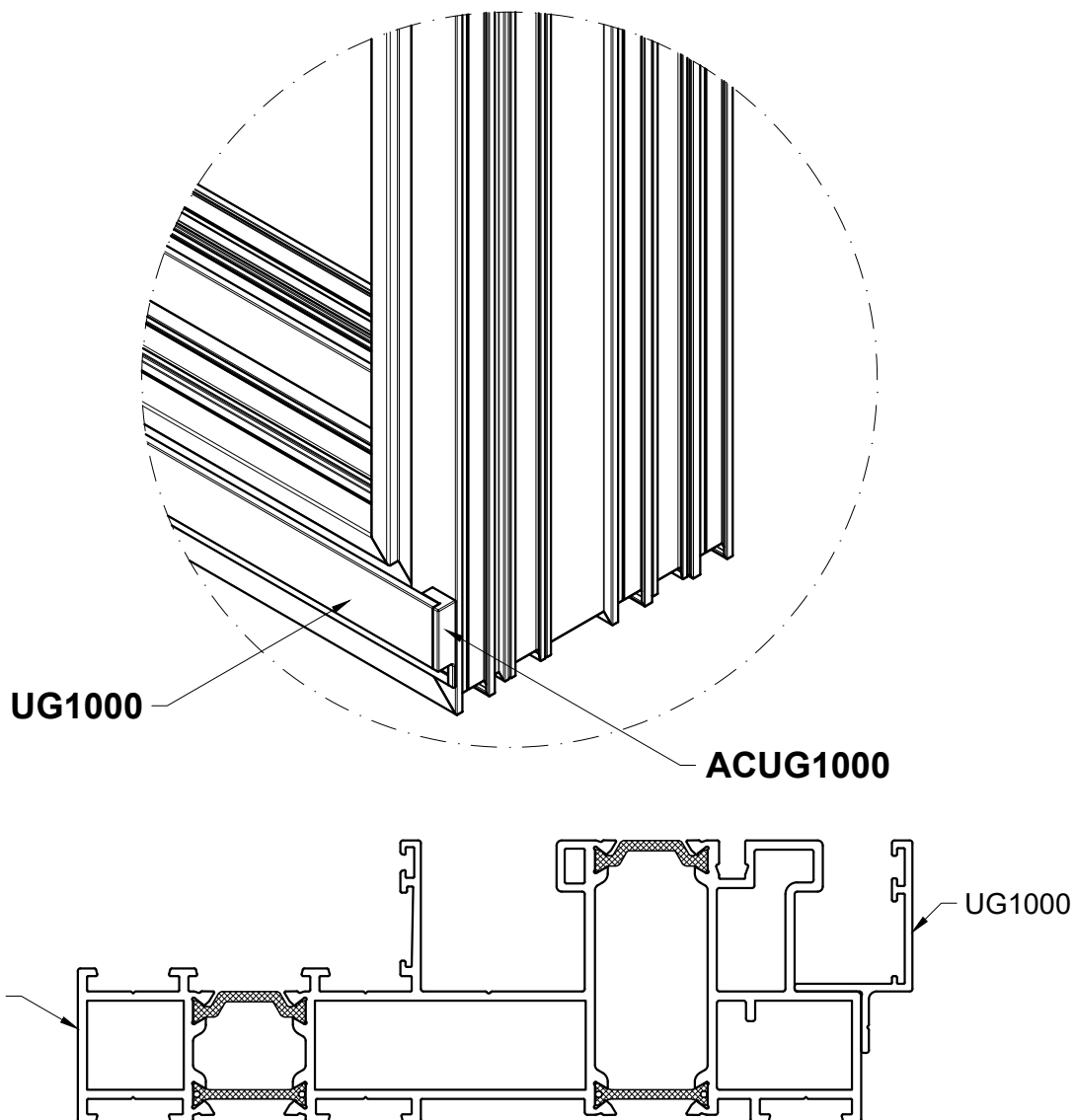
## NOUVEAUX PROFILS / ACCESSOIRES



zie UG catalog / voir le UG catalogue / siehe UG Katalog / see UG catalog

NUMMER NUMERO NUMBER	AFBEELDING IMAGE BILD PICTURE	OMSCHRIJVING DESCRIPTION BESCHREIBUNG DESCRIPTION	PER PAR PRO PER
UG1000		AANSLUITINGSPROFIEL VLOER PROFILE DE RACCORDEMENT AU SOL WANDANSCHLUSSPROFIL UNTEN CONNECTION PROFILE FLOOR	7.0
ACUG1000		EINDSTUK AANSLUITINGSPROFIEL VLOER PIECE FINALE PROFILE DE RACCORDEMENT AU SOL ENDKAPPE WANDANSCHLUSSPROFIL UNTEN END PART CONNECTION PROFILE FLOOR	10

# Nouveau UG

## NOUVEAUX PROFILS / ACCESSOIRES

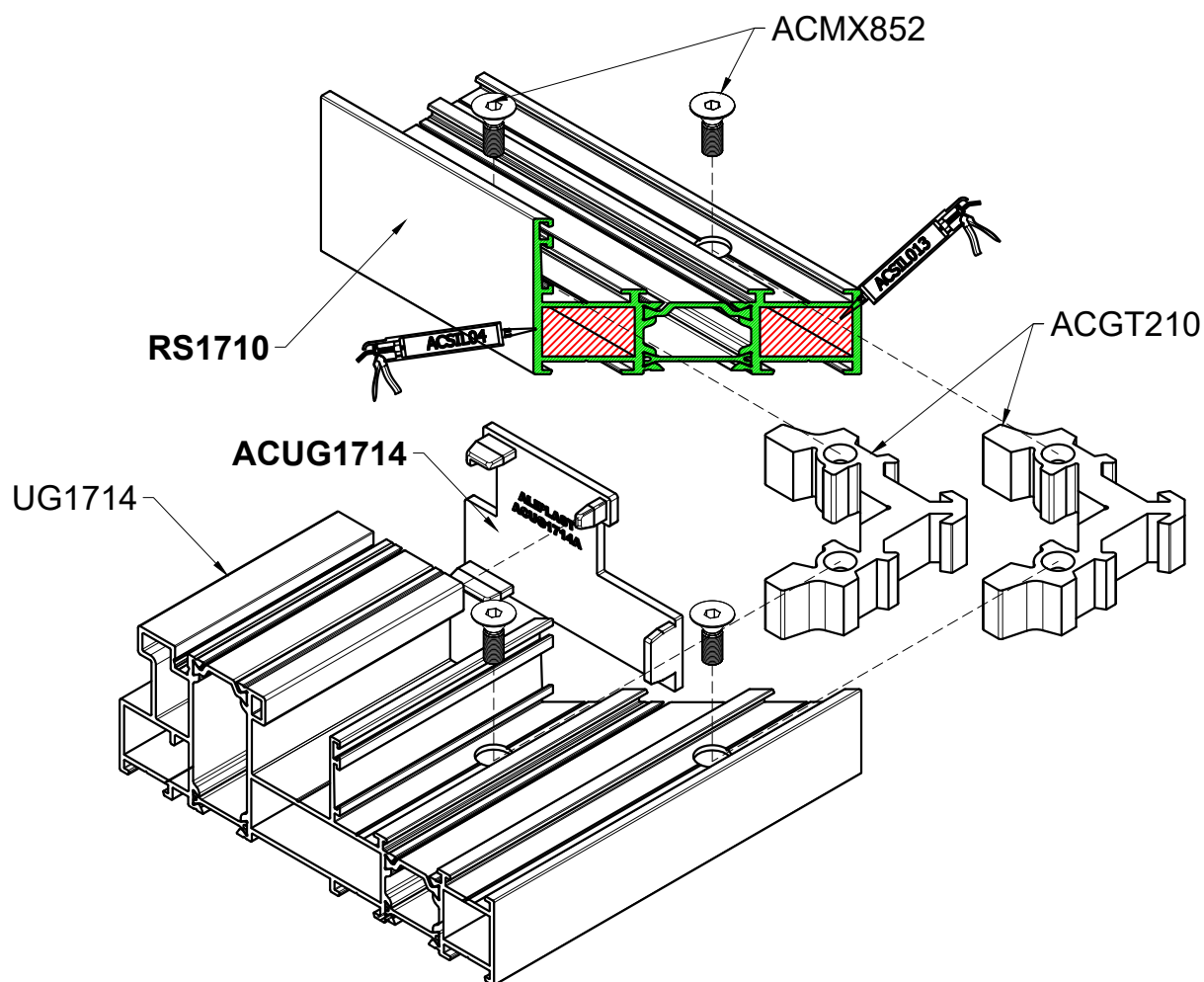

zie UG catalog / voir le UG catalogue / siehe UG Katalog / see UG catalog

NUMMER NUMERO NUMMER NUMBER	AFBEELDING IMAGE BILD PICTURE	OMSCHRIJVING DESCRIPTION BESCHREIBUNG DESCRIPTION	PER PAR PRO PER
RS1710		KOZIJN 67MM DORMANT 67MM RAHMENPROFIL 67MM OUTER FRAME 67MM	7.0
ACUG1714		DICHTINGSSTUK UG 90° KOPPELING PIÈCE D'ÉTANCHÉITÉ UG 90° COUPLAGE DICHTUNGSSTÜCK UG 90° KUPPLUNG SEALING PIECE UG 90° COUPLING	24

UG\_NEW\_03

# Nouveau

# UG

## NOUVEAUX PROFILS / ACCESSOIRES

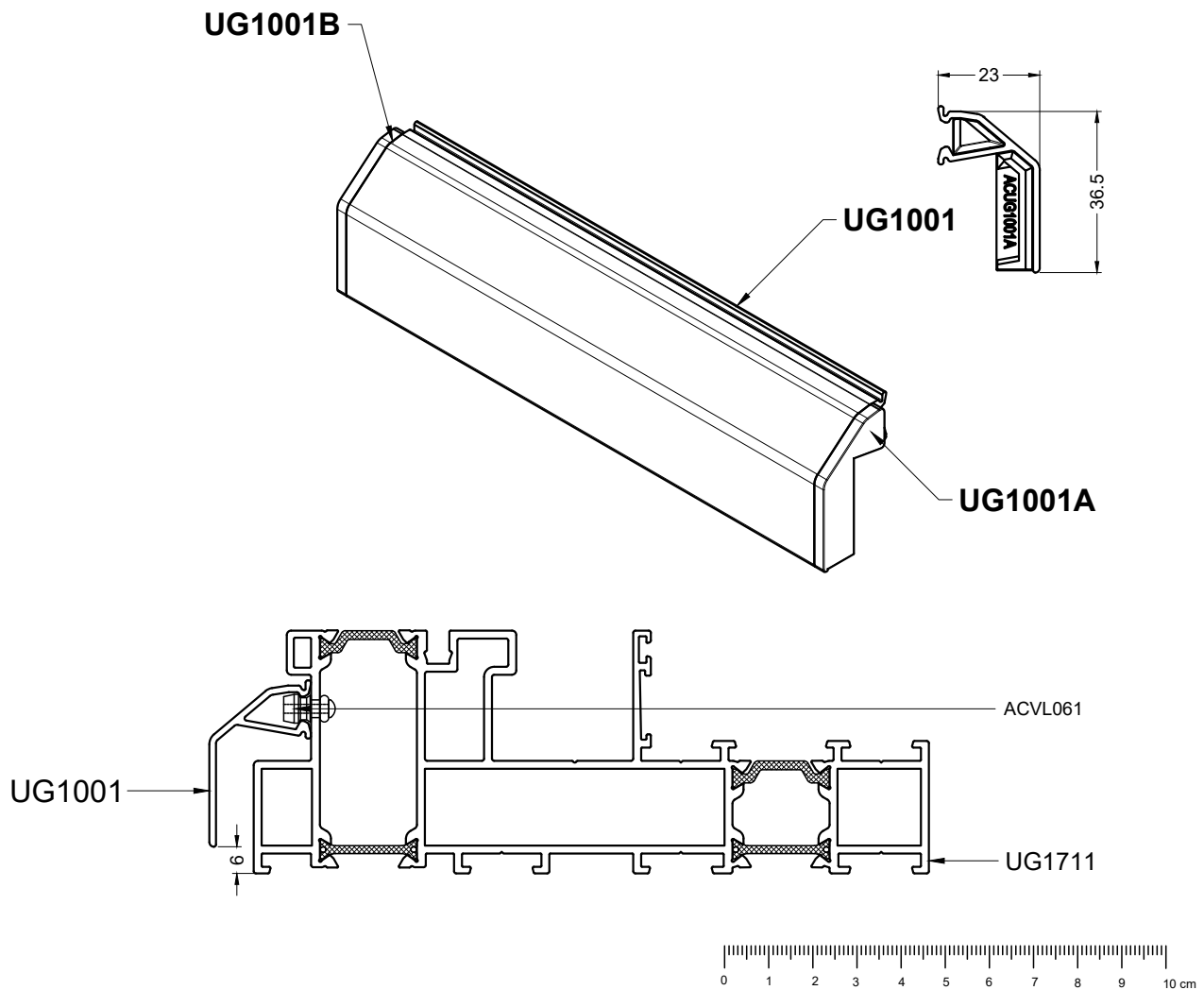

NUMMER NUMERO NUMMER NUMBER	AFBEELDING IMAGE BILD PICTURE	OMSCHRIJVING DESCRIPTION BESCHREIBUNG DESCRIPTION	PER PAR PRO PER
UG1001		WATERSLAG REJET D'EAU REGENABWEISEN DRIP EDGE <b>✘ NOT YET AVAILABLE</b>	7.0
ACUG1001		EINDSTUK VOOR UG1001 PIECE FINALE PROFILE POUR UG1001 ENDKAPPE FÜR UG1001 END PART FOR UG1001 <b>✘ NOT YET AVAILABLE</b>	10

UG\_NEW\_04

Nouveau

# UG

## NOUVEAUX PROFILS / ACCESSOIRES

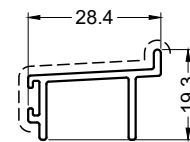

UG1575

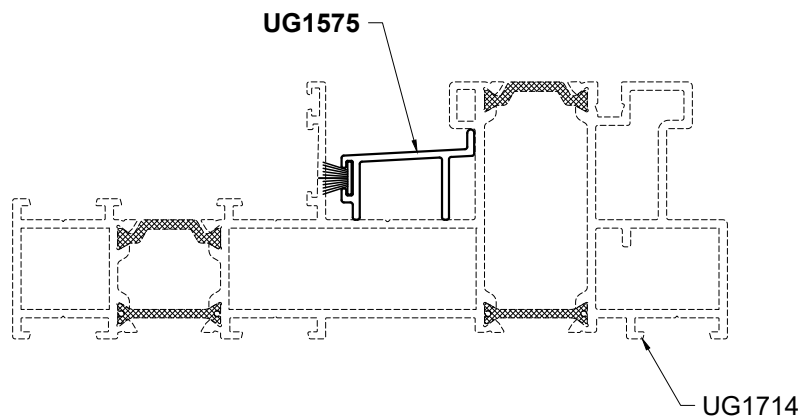

UG1575

UG1714

zie UG catalog / voir le UG catalogue / siehe UG Katalog / see UG catalog

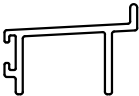
NUMMER NUMERO NUMMER NUMBER	AFBEELDING IMAGE BILD PICTURE	OMSCHRIJVING DESCRIPTION BESCHREIBUNG DESCRIPTION	PER PAR PRO PER
UG1575		AFDEKPROFIEL PROFILE DE RECOUVREMENT ABDECKPROFIL COVERING PROFILE MONORAIL	7.0

UG\_NEW\_05



# Nouveau

# UG

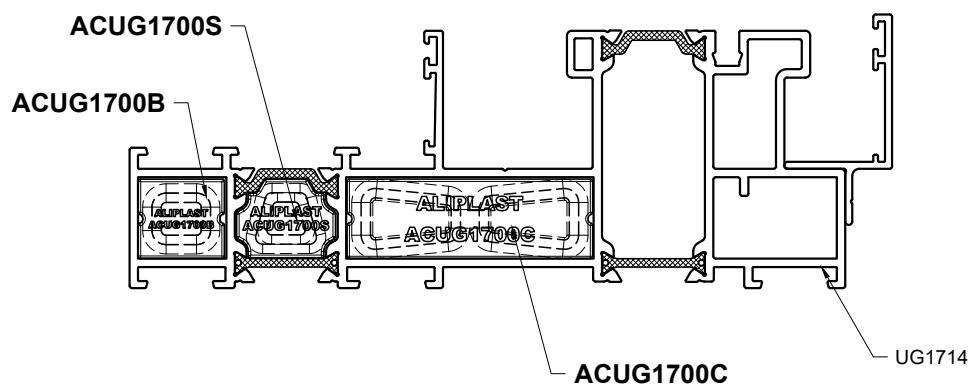
## NOUVEAUX PROFILS / ACCESSOIRES

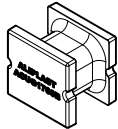

zie UG catalog / voir le UG catalogue / siehe UG Katalog / see UG catalog

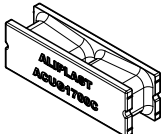
NUMMER NUMERO NUMMER NUMBER	AFBEELDING IMAGE BILD PICTURE	OMSCHRIJVING DESCRIPTION BESCHREIBUNG DESCRIPTION	PER PAR PRO PER
ACUG1700B		COMPARTENTERINGSSTUK PIÈCE DE COMPARTIMENTAGE KOMPARTIMENTIERUNGSSTÜCK COMPARTMENTATION PIECE	10
ACUG1700S		COMPARTENTERINGSSTUK PIÈCE DE COMPARTIMENTAGE KOMPARTIMENTIERUNGSSTÜCK COMPARTMENTATION PIECE	10
ACUG1700C		COMPARTENTERINGSSTUK PIÈCE DE COMPARTIMENTAGE KOMPARTIMENTIERUNGSSTÜCK COMPARTMENTATION PIECE	10

UG\_NEW\_06

# Nouveau

# UG

## NOUVEAUX PROFILS / ACCESSOIRES

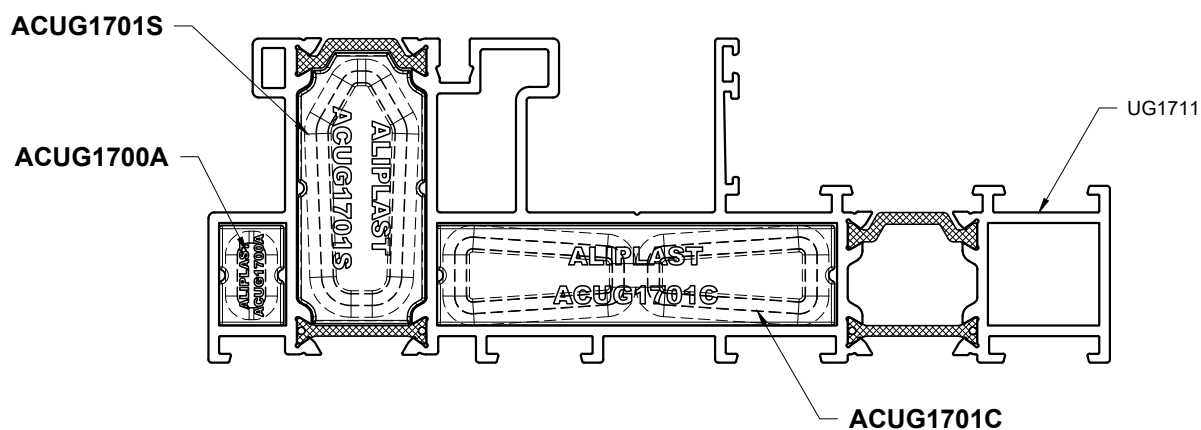

zie UG catalog / voir le UG catalogue / siehe UG Katalog / see UG catalog

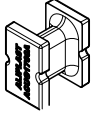
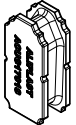
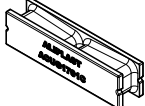
NUMMER NUMERO NUMMER NUMBER	AFBEELDING IMAGE BILD PICTURE	OMSCHRIJVING DESCRIPTION BESCHREIBUNG DESCRIPTION	PER PAR PRO PER
ACUG1700A		COMPARTENTERINGSSTUK PIÈCE DE COMPARTIMENTAGE KOMPARTIMENTIERUNGSTÜCK COMPARTIMENTATION PIECE	10
ACUG1701S		COMPARTENTERINGSSTUK PIÈCE DE COMPARTIMENTAGE KOMPARTIMENTIERUNGSTÜCK COMPARTIMENTATION PIECE	10
ACUG1701C		COMPARTENTERINGSSTUK PIÈCE DE COMPARTIMENTAGE KOMPARTIMENTIERUNGSTÜCK COMPARTIMENTATION PIECE	10

UG\_NEW\_07

# Nouveau

# UG

## NOUVEAUX PROFILS / ACCESSOIRES

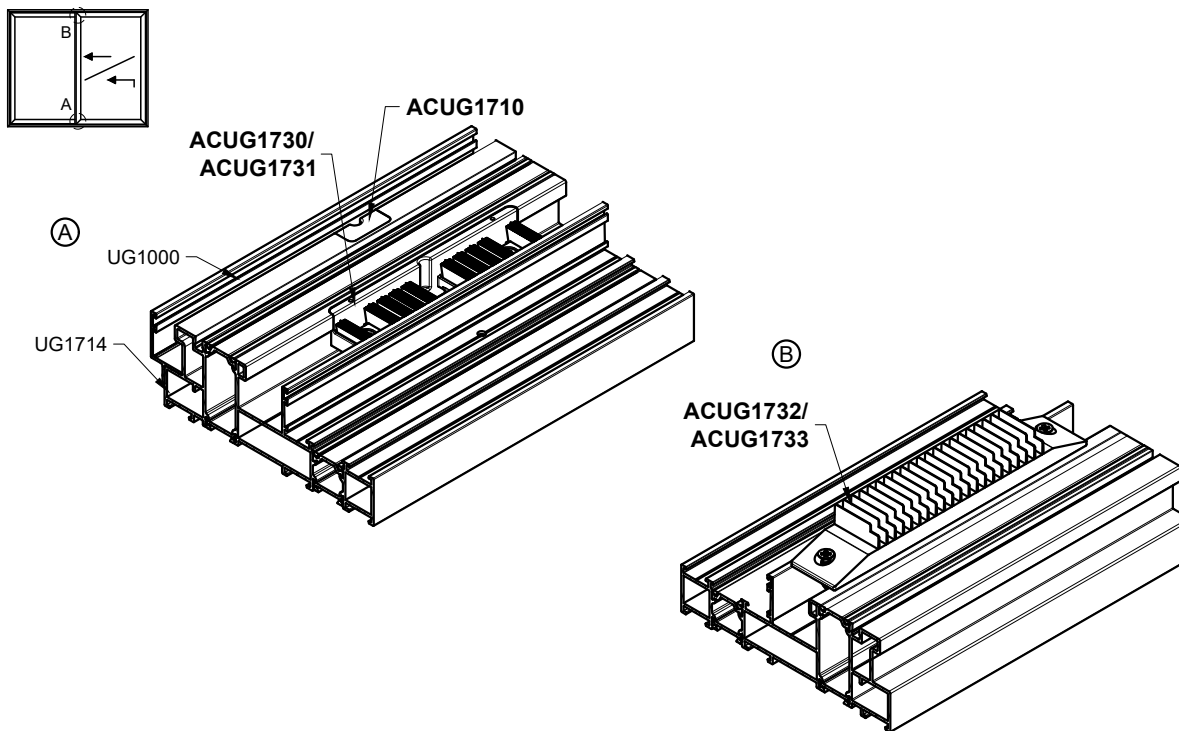

UG1711/UG1714

zie UG catalog / voir le UG catalogue / siehe UG Katalog / see UG catalog

NUMMER NUMERO NUMMER NUMBER	AFBEELDING IMAGE BILD PICTURE	OMSCHRIJVING DESCRIPTION BESCHREIBUNG DESCRIPTION	PER PAR PRO PER
ACUG1730		CENTRALE AFDICHTING FERMETURE CENTRAL MITTELDICHTUNG CENTRAL CLOSER MONORAIL	1
ACUG1731		CENTRALE AFDICHTING HEFSCHUIF FERMETURE CENTRAL SOULEVANT COULISSANT MITTELDICHTUNG HEBESCHIEBE CENTRAL CLOSER LIFT AND SLIDE MONORAIL	1
ACUG1710		CONDENSATIE AFWATERING PIECE DU DRAINAGE DE LA CONDENSATION KONDENSWASSERABLEITUNGSTEIL CONDENSATION DRAINAGE PIECE	1
ACUG1732		CENTRALE AFDICHTING BOVEN FERMETURE CENTRAL DESSUS MITTELDICHTUNG OBEN CENTRAL CLOSER UPPER MONORAIL	1
ACUG1733		CENTRALE AFDICHTING HEFSCHUIF BOVEN FERMETURE CENTRAL SOULEVANT-COULISSANTDESSUS MITTELDICHTUNG HEBESCHIEBEBOVEN CENTRAL CLOSER LIFT AND SLIDE UPPER MONORAIL	1

# Nouveau

# UG

## NOUVEAUX PROFILS / ACCESSOIRES

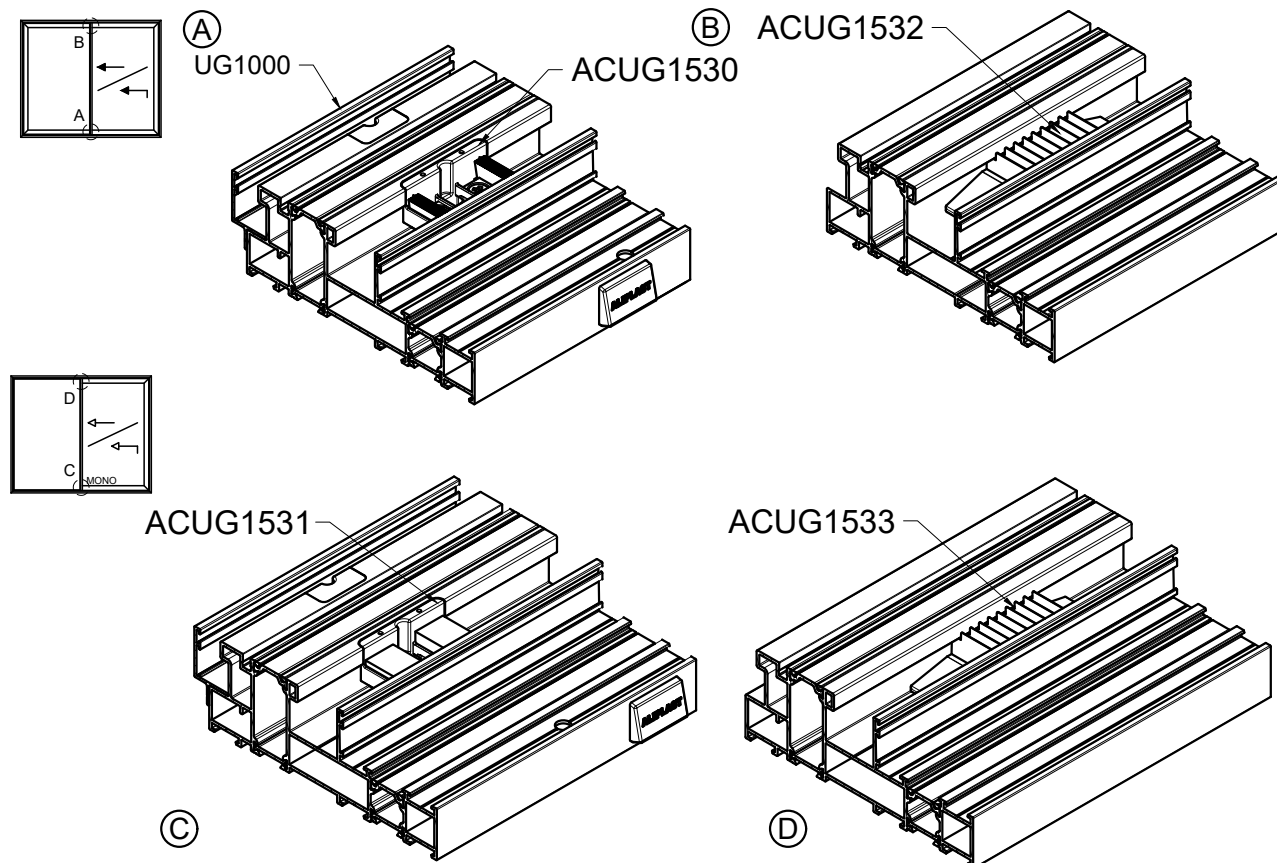

MAXlight  
UG1711/UG1714

zie UG catalog / voir le UG catalogue / siehe UG Katalog / see UG catalog

NUMMER NUMERO NUMMER NUMBER	AFBEELDING IMAGE BILD PICTURE	OMSCHRIJVING DESCRIPTION BESCHREIBUNG DESCRIPTION	PER PAR PRO PER
ACUG1530		CENTRALE AFDICHTING FERMETURE CENTRAL MITTELDICHTUNG CENTRAL CLOSER MONORAIL MAXLIGHT	1
ACUG1531		CENTRALE AFDICHTING FERMETURE CENTRAL MITTELDICHTUNG CENTRAL CLOSER MONORAIL HEFSCHUIF MAXLIGHT	1
ACUG1532		CENTRALE AFDICHTINGT FERMETURE CENTRAL MITTELDICHTUNG CENTRAL CLOSER MONORAIL MAXLIGHT BOVEN	1
ACUG1533		CENTRALE AFDICHTINGT FERMETURE CENTRAL MITTELDICHTUNG CENTRAL CLOSER MONORAIL MAXLIGHT BOVEN HEFSCHUIF	1

Nouveau

# UG

## NOUVEAUX PROFILS / ACCESSOIRES

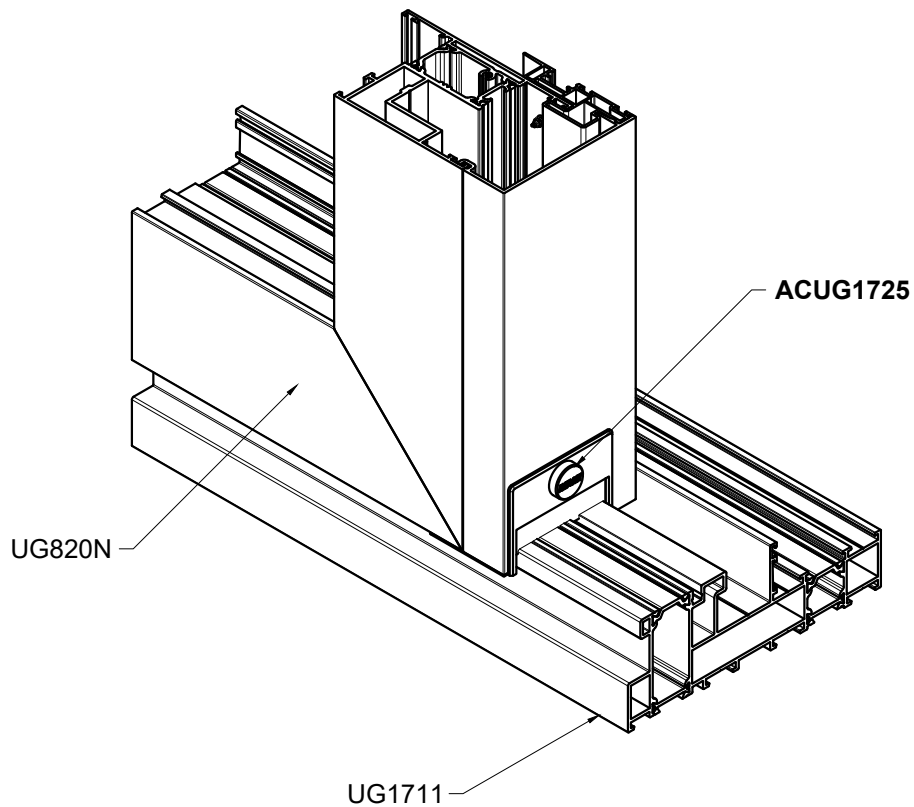

zie UG catalogoog / voir le UG catalogue / siehe UG Katalog / see UG catalog

NUMMER NUMERO NUMBER NUMBER	AFBEELDING IMAGE BILD PICTURE	OMSCHRIJVING DESCRIPTION BESCHREIBUNG DESCRIPTION	PER PAR PRO PER
--------------------------------------	--	--	--------------------------

ACUG1725



SLUITSTUK MIDDENSTIJL  
GACHE LIAISON CENTRALE  
SCHLISSSTÜCK STULPPROFIL  
LOCK PLATE MEETING STYLE

1

UG\_NEW\_10

# Nouveau

# UG

## NOUVEAUX PROFILS / ACCESSOIRES

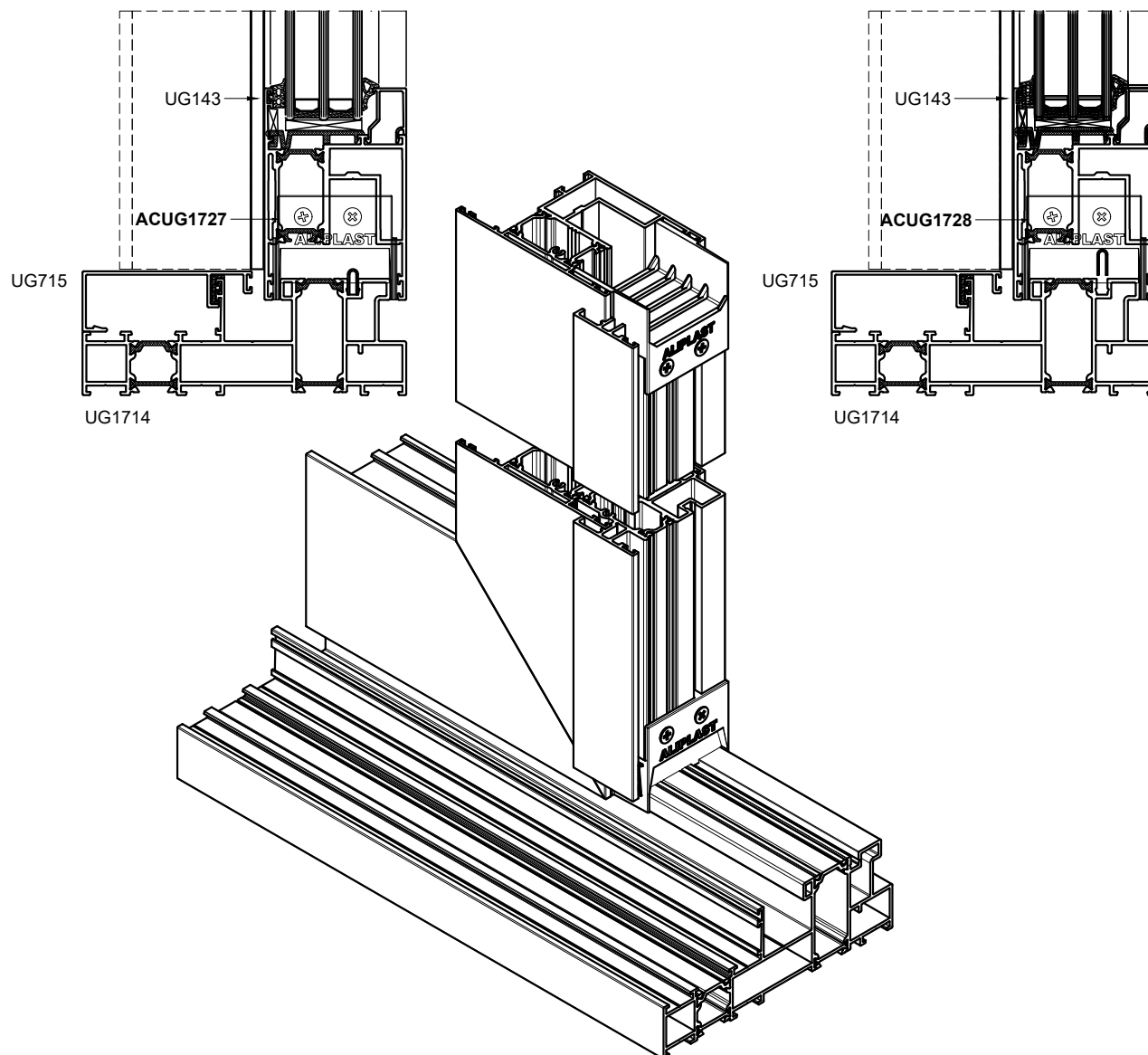

zie UG catalog / voir le UG catalogue / siehe UG Katalog / see UG catalog

NUMMER NUMERO NUMMER NUMBER	AFBEELDING IMAGE BILD PICTURE	OMSCHRIJVING DESCRIPTION BESCHREIBUNG DESCRIPTION	PER PAR PRO PER
ACUG1727L/R		EINDSTUKKEN VOOR MIDDENSTIJL LINKS/RECHTS PIECES FINALES POUR LIAISON CENTRALE GAUCHE/DROITE DICHTUNGSSTUECKEN FUR STULPPROFIL LINKS/RECHTS SEALING PIECES FOR MEETING STYLE LEFT/RIGHT	1
ACUG1728L/R		EINDSTUKKEN VOOR MIDDENSTIJL HEFSCHUIF LINKS/RECHTS PIECES FINALES POUR LIAISON CENTRALE SOULEVANT COULISSANT GAUCHE/DROITE DICHTUNGSSTUECKEN FUR STULPPROFIL HEBESCHIEBE LINKS/RECHTS SEALING PIECES FOR MEETING STYLE LIFT AND SLIDE LEFT/RIGHT	1

# Nouveau UG

## NOUVEAUX PROFILS / ACCESSOIRES

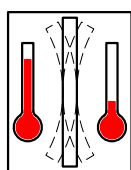
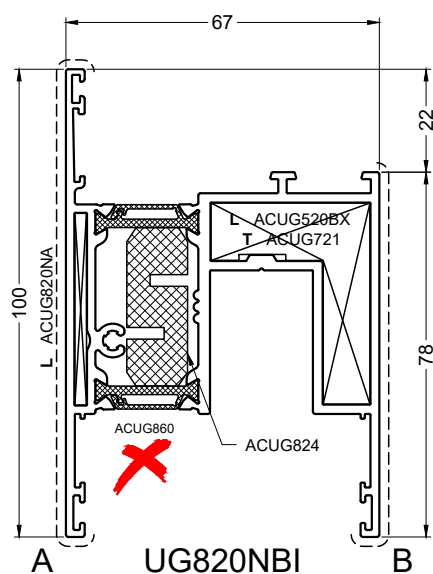

zie UG catalog / voir le UG catalogue / siehe UG Katalog / see UG catalog

NUMMER NUMERO NUMMER NUMBER	AFBEELDING IMAGE BILD PICTURE	OMSCHRIJVING DESCRIPTION BESCHREIBUNG DESCRIPTION	PER PAR PRO PER
--------------------------------------	--	--	--------------------------

ACUG824



ISOLERENDE STRIP UG820NBI  
COUVRE-JOINT ISOLANT UG820NBI  
ISOLIERSTREIFEN UG820NBI  
INSULATING STRIP UG820NBI  
L = 1 M

22

UG\_NEW\_12

# Amélioration

# VG500

## NOUVEAU PROFIL

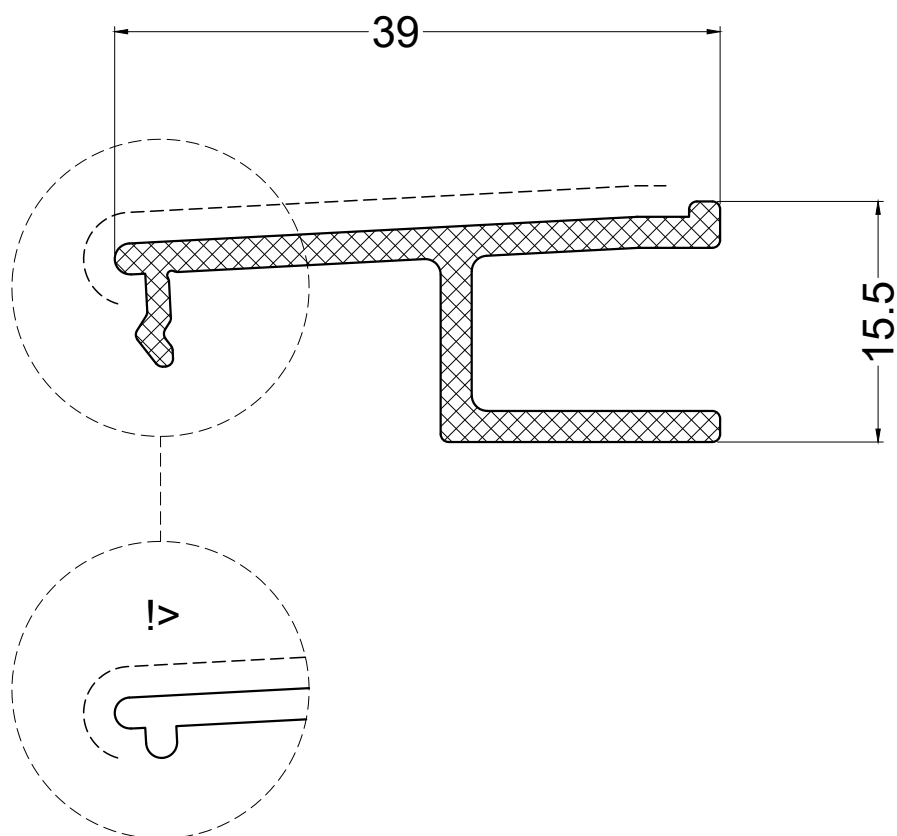

zie VG500N catalog / voir le VG500N catalogue / siehe VG500N Katalog / see VG500N catalog

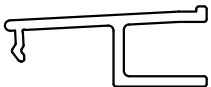
NUMMER NUMERO NUMMER NUMBER	OMSCHRIJVING DESCRIPTION BESCHREIBUNG DESCRIPTION	PER PAR PRO PER
VG575	 AFDEKPROFIEL UG050 PROFILE DE RECOUVREMENT UG050 ABDECKPROFIL UG050 COVERING PROFILE UG050	1

VG500N\_NEW\_01

# Mise à jour des catalogues

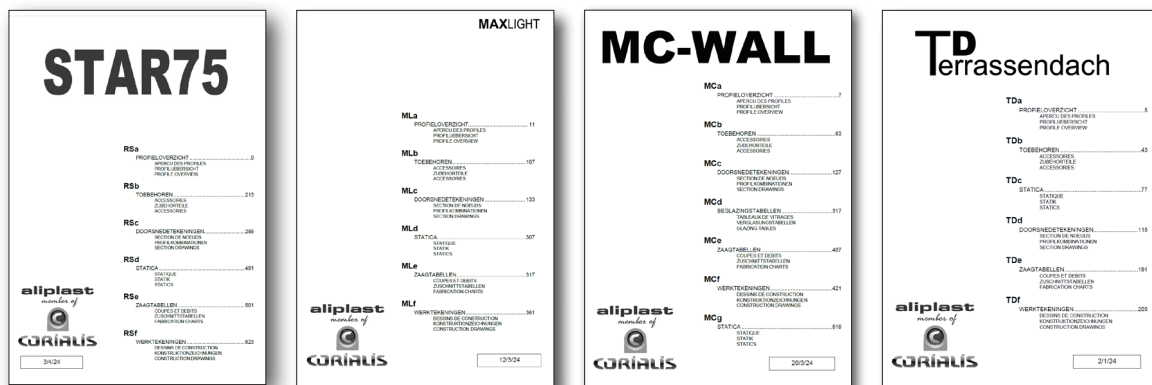

Les catalogues suivants ont été mis à jour:

catalogue	date
Greenslide	3/01/2025
MC-Wall	8/01/2025
Flyscreen	13/01/2025
Maxlight	14/01/2025
IDA	27/01/2025
Greenslide	30/01/2025
Maxim Line	3/02/2025
Glass Glide	13/02/2025
VG500N	13/02/2025
Econolinie	14/02/2025
VR2000	24/02/2025
Fapim	24/02/2025
Somnium	03/03/2025
Visoline	4/03/2025
SZ - Sobinco deurbeslag	4/03/2025
Garden Villa	4/03/2025
Futural	11/03/2025
Ultraglide	19/03/2025
Star90	20/03/2025
Fapim	20/03/2025
VR600	24/03/2025
VR700	24/03/2025
Star75	28/03/2025

# Contacts

## Belgium & Luxembourg

### Sales, Projects & Marketing



**Jourik Duwez**  
Sales Manager BELUX  
T. +32 496 99 20 65  
jourik.duwez@aliplast.com



**Jeroen Dierick**  
District Manager  
Oost- & West-Vlaanderen  
T. +32 473 70 87 10  
jeroen.dierick@aliplast.com



**Jurgen De Wulf**  
District Manager  
Antwerpen/Limburg  
T. +32 477 34 77 81  
jurgen.de.wulf@aliplast.com



**Mathews Vermeulen**  
District & Project  
Manager Wallonië & LU  
T. +32 497 05 21 38  
mathews.vermeulen@aliplast.com



**Els Uvyn**  
Project Manager  
T. +32 491 90 32 80  
els.uvyn@aliplast.com



**Alexander Morel**  
Project Support Manager  
T. +32 476 90 17 21  
alexander.morel@aliplast.com



**Thibaut Landuyt**  
Project Adviseur  
T. +32 490 65 99 70  
thibaut.landuyt@aliplast.com



**Koen Maes**  
Project Adviseur  
T. +32 475 90 05 00  
koen.maes@aliplast.com



**Christophe Causcheteux**  
Marketing Coördinator  
T. +32 9 340 55 64  
marketing@aliplast.com



**Robin Moyson**  
Marketing Coördinator  
T. +32 9 340 55 64  
marketing@aliplast.com

### Customer service & credit control



**Sabine Rooman**  
Order Entry  
T. +32 9 340 55 75  
sabine.rooman@aliplast.com



**Stefanie Zajac**  
Order Entry  
T. +32 9 340 52 41  
stefanie.zajac@aliplast.com



**Anouchka Olbrechts**  
Customer Service  
T. +32 9 340 55 88  
customer.service@aliplast.com



**Kirsten Jourden**  
Credit Controller  
T. +32 9 340 55 81  
credit.control@aliplast.com



**Ellen Winters**  
Credit Controller  
T. +32 9 340 55 60  
credit.control@aliplast.com

### Technical support / R&D / Quality



**Steve Heindryckx**  
Technical Support  
T. +32 9 340 55 47  
steve.heindryckx@aliplast.com



**Sebastien Caeldries**  
Technical Support  
T. +32 9 393 00 23  
sebastien.caeldries@aliplast.com



**Ismail Sahin**  
Support Chacal  
T. +32 9 340 55 67  
ismail.sahin@aliplast.com



**Geert Coelus**  
Technical Consultant  
T. +32 9 340 52 42  
geert.coelus@aliplast.com



**Ruben Snurawa**  
Quality/ESG Manager  
T. +32 9 340 55 30  
sustainable@aliplast.com



**Dries Wynendaele**  
R&D  
T. +32 9 340 55 62  
dries.wynendaele@aliplast.com

### Hardware



**Hardware Support**  
T. +32 9 340 55 87  
hardware@aliplast.com

# The Netherlands

## Sales, Projects & Marketing



**Marc Mulders**  
Sales Manager  
NEDERLAND  
T. +31 6 51 75 09 88  
marc.mulders@aliplast.com



**Tommy Verbrugge**  
District Manager  
NEDERLAND  
T. +31 6 53 86 88 75  
tommy.verbrugge@aliplast.com



**Gijs Adriaansen**  
Technical Consultant  
NEDERLAND  
T. +31 6 82 89 47 72  
gijs.adriaansen@aliplast.com



**Eric Vossen**  
District Manager  
NEDERLAND  
T. +31 6 12633707  
eric.vossen@aliplast.com



**Tony Suijkerbuijk**  
Projectadviseur  
NEDERLAND  
T. +31 6 10 14 48 09  
tony.suijkerbuijk@aliplast.com



**Joris De Zeeuw**  
Projectadviseur  
NEDERLAND  
T. +31 6 12 23 30 94  
joris.de.zeeuw@aliplast.com



**Christophe Causcheteux**  
Marketing Coördinator  
T. +32 9 340 55 64  
marketing@aliplast.com



**Robin Moyson**  
Marketing Coördinator  
T. +32 9 340 55 64  
marketing@aliplast.com

## Customer service & credit control



**Sabine Rooman**  
Order Entry  
T. +32 9 340 55 75  
sabine.rooman@aliplast.com



**Stefanie Zajac**  
Order Entry  
T. +32 9 340 52 41  
stefanie.zajac@aliplast.com



**Evelien Rosseels**  
Customer Service  
T. +32 9 340 55 56  
customer.service@aliplast.com



**Kirsten Jourden**  
Credit Controller  
T. +32 9 340 55 81  
credit.control@aliplast.com



**Ellen Winters**  
Credit Controller  
T. +32 9 340 55 60  
credit.control@aliplast.com

## Technical support / R&D / Quality



**Steve Heindryckx**  
Technical Support  
T. +32 9 340 55 47  
steve.heindryckx@aliplast.com



**Sebastien Caeldries**  
Technical Support  
T. +32 9 393 00 23  
sebastien.caeldries@aliplast.com



**Ismail Sahin**  
Support Chacal  
T. +32 9 340 55 67  
ismail.sahin@aliplast.com



**Geert Coelus**  
Technical Consultant  
T. +32 9 340 52 42  
geert.coelus@aliplast.com



**Ruben Snurawa**  
Quality/ESG Manager  
T. +32 9 340 55 30  
sustainable@aliplast.com



**Dries Wynendaele**  
R&D  
T. +32 9 340 55 62  
dries.wynendaele@aliplast.com

## Hardware



**Hardware Support**  
T. +32 9 340 55 87  
hardware@aliplast.com

# France

## Sales, Projects & Marketing



**Denis Thiry**  
Commercial Director France  
T. +32 477 41 63 03  
denis.thiry@aliplast.com



**Bérenger Venant**  
District Manager  
Nord de la France  
T. +33 6 62 81 35 56  
berenger.venant@aliplast.com



**Stéphane Thirion**  
District Manager  
Nord-Est de la France  
T. +33 6 07 06 16 90  
stephane.thirion@aliplast.com



**Maxime Thareau**  
District Manager  
Grand Ouest de la France  
T. +33 7 88 14 52 28  
maxime.thareau@aliplast.com



**Vincent Moraguès**  
Sales support technique Manager France  
T. +33 6 58 81 81 47  
vincent.moragues@aliplast.com



**Christophe Causcheteux**  
Marketing Coördinator  
T. +32 9 340 55 64  
marketing@aliplast.com



**Robin Moyson**  
Marketing Coördinator  
T. +32 9 340 55 64  
marketing@aliplast.com

## Customer service & credit control



**Sabine Rooman**  
Order Entry  
T. +32 9 340 55 75  
sabine.rooman@aliplast.com



**Stefanie Zajac**  
Order Entry  
T. +32 9 340 52 41  
stefanie.zajac@aliplast.com



**Karen De Backer**  
Service clients  
T. +32 9 340 52 54  
customer.service@aliplast.com



**Kirsten Jourden**  
Credit Controller  
T. +32 9 340 55 81  
credit.control@aliplast.com



**Ellen Winters**  
Credit Controller  
T. +32 9 340 55 60  
credit.control@aliplast.com

## Technical support / R&D / Quality



**Steve Heindryckx**  
Technical Support  
T. +32 9 340 55 47  
steve.heindryckx@aliplast.com



**Sebastien Caeldries**  
Technical Support  
T. +32 9 393 00 23  
sebastien.caeldries@aliplast.com



**Ismail Sahin**  
Support Chacal  
T. +32 9 340 55 67  
ismail.sahin@aliplast.com



**Geert Coelus**  
Technical Consultant  
T. +32 9 340 52 42  
geert.coelus@aliplast.com



**Ruben Snurawa**  
Quality/ESG Manager  
T. +32 9 340 55 30  
sustainable@aliplast.com



**Dries Wynendaele**  
R&D  
T. +32 9 340 55 62  
dries.wynendaele@aliplast.com

## Hardware



**Hardware Support**  
T. +32 9 340 55 87  
hardware@aliplast.com

# Germany

## Sales, Projects & Marketing



**Jan Meyer**  
**Sales Director**  
**DACH**  
T. +49 160 157 98 79  
jan.meyer@aliplast.com



**Benjamin Linder**  
**District Manager**  
**Germany**  
T. +49 160 903 979 50  
benjamin.linder@aliplast.com



**André Schulze-Westreicher**  
**District Manager**  
**Germany**  
T. +49 051 462 255 87  
andre.schulze-westreicher@aliplast.com



**Christophe Causcheteux**  
**Marketing Coördinator**  
T. +32 9 340 55 64  
marketing@aliplast.com



**Robin Moyson**  
**Marketing Coördinator**  
T. +32 9 340 55 64  
marketing@aliplast.com

## Customer service & credit control



**Sabine Rooman**  
**Order Entry**  
T. +32 9 340 55 75  
sabine.rooman@aliplast.com



**Stefanie Zajac**  
**Order Entry**  
T. +32 9 340 52 41  
stefanie.zajac@aliplast.com



**Sévérine Denolf**  
**Customer Service**  
T. +32 9 340 55 48  
customer.service@aliplast.com



**Kirsten Jourden**  
**Credit Controller**  
T. +32 9 340 55 81  
credit.control@aliplast.com



**Ellen Winters**  
**Credit Controller**  
T. +32 9 340 55 60  
credit.control@aliplast.com

## Technical support / R&D / Quality



**Steve Heindryckx**  
**Technical Support**  
T. +32 9 340 55 47  
steve.heindryckx@aliplast.com



**Sebastien Caeldries**  
**Technical Support**  
T. +32 9 393 00 23  
sebastien.caeldries@aliplast.com



**Ismail Sahin**  
**Support Chacal**  
T. +32 9 340 55 67  
ismail.sahin@aliplast.com



**Geert Coelus**  
**Technical Consultant**  
T. +32 9 340 52 42  
geert.coelus@aliplast.com



**Ruben Snurawa**  
**Quality/ESG Manager**  
T. +32 9 340 55 30  
sustainable@aliplast.com



**Dries Wynendaele**  
**R&D**  
T. +32 9 340 55 62  
dries.wynendaele@aliplast.com

## Hardware



**Hardware Support**  
T. +32 9 340 55 87  
hardware@aliplast.com

# Switzerland

## Sales, Projects & Marketing



**Jan Meyer**  
**Sales Director**  
**DACH**  
T. +49 160 157 98 79  
jan.meyer@aliplast.com



**Christophe Causcheteux**  
**Marketing Coördinator**  
T. +32 9 340 55 64  
christophe.causcheteux@aliplast.com



**Robin Moyson**  
**Marketing Coördinator**  
T. +32 9 340 55 64  
marketing@aliplast.com

## Customer service & credit control



**Sabine Rooman**  
**Order Entry**  
T. +32 9 340 55 75  
sabine.rooman@aliplast.com



**Stefanie Zajac**  
**Order Entry**  
T. +32 9 340 52 41  
stefanie.zajac@aliplast.com



**Sévérine Denolf**  
**Customer Service**  
T. +32 9 340 55 48  
customer.service@aliplast.com



**Kirsten Jourden**  
**Credit Controller**  
T. +32 9 340 55 81  
credit.control@aliplast.com



**Ellen Winters**  
**Credit Controller**  
T. +32 9 340 55 60  
credit.control@aliplast.com

## Technical support / R&D / Quality



**Steve Heindryckx**  
**Technical Support**  
T. +32 9 340 55 47  
steve.heindryckx@aliplast.com



**Sebastien Caeldries**  
**Technical Support**  
T. +32 9 393 00 23  
sebastien.caeldries@aliplast.com



**Ismail Sahin**  
**Support Chacal**  
T. +32 9 340 55 67  
ismail.sahin@aliplast.com



**Geert Coelus**  
**Technical Consultant**  
T. +32 9 340 52 42  
geert.coelus@aliplast.com



**Ruben Snurawa**  
**Quality/ESG Manager**  
T. +32 9 340 55 30  
sustainable@aliplast.com



**Dries Wynendaele**  
**R&D**  
T. +32 9 340 55 62  
dries.wynendaele@aliplast.com

## Hardware



**Hardware Support**  
T. +32 9 340 55 87  
hardware@aliplast.com

# Scandinavia

## Sales, Projects & Marketing



**Dennis Helgesson**  
**Sales Manager**  
**Denmark - Iceland**  
T. +46 760 90 40 41  
dennis.helgesson@corialis-group.se



**Tommy Danielsson**  
**District Manager**  
**Sweden - Norway**  
T. +46 762 80 88 97  
tommy.danielsson@corialis-group.se



**Christophe Causcheteux**  
**Marketing Coördinator**  
T. +32 9 340 55 64  
marketing@aliplast.com



**Robin Moyson**  
**Marketing Coördinator**  
T. +32 9 340 55 64  
marketing@aliplast.com

## Customer service & credit control



**Sabine Rooman**  
**Order Entry**  
T. +32 9 340 55 75  
sabine.rooman@aliplast.com



**Stefanie Zajac**  
**Order Entry**  
T. +32 9 340 52 41  
stefanie.zajac@aliplast.com



**Sévérine Denolf**  
**Customer Service**  
T. +32 9 340 55 48  
customer.service@aliplast.com



**Kirsten Jourden**  
**Credit Controller**  
T. +32 9 340 55 81  
credit.control@aliplast.com



**Ellen Winters**  
**Credit Controller**  
T. +32 9 340 55 60  
credit.control@aliplast.com

## Technical support / R&D / Quality



**Steve Heindryckx**  
**Technical Support**  
T. +32 9 340 55 47  
steve.heindryckx@aliplast.com



**Sebastien Caeldries**  
**Technical Support**  
T. +32 9 393 00 23  
sebastien.caeldries@aliplast.com



**Sebastian Kekkonen**  
**Technical Support**  
**Scandinavia**  
T. +46 70 40 47 102  
sebastian.kekkonen@corialis-group.se



**Ismail Sahin**  
**Support Chacal**  
T. +32 9 340 55 67  
ismail.sahin@aliplast.com



**Geert Coelus**  
**Technical Consultant**  
T. +32 9 340 52 42  
geert.coelus@aliplast.com



**Ruben Snurawa**  
**Quality/ESG Manager**  
T.+32 9 340 55 30  
sustainable@aliplast.com



**Dries Wynendaele**  
**R&D**  
T. +32 9 340 55 62  
dries.wynendaele@aliplast.com

## Hardware



**Hardware Support**  
T. +32 9 340 55 87  
hardware@aliplast.com

# Others

## Marketing



**Christophe Causcheteux**  
**Marketing Coördinator**  
T. +32 9 340 55 64  
marketing@aliplast.com



**Robin Moyson**  
**Marketing Coördinator**  
T. +32 9 340 55 64  
marketing@aliplast.com

## Customer service & credit control



**Sabine Rooman**  
**Order Entry**  
T. +32 9 340 55 75  
sabine.rooman@aliplast.com



**Stefanie Zajac**  
**Order Entry**  
T. +32 9 340 52 41  
stefanie.zajac@aliplast.com



**Evelien Rosseels**  
**Customer Service**  
T. +32 9 340 55 56  
customer.service@aliplast.com



**Kirsten Jourden**  
**Credit Controller**  
T. +32 9 340 55 81  
credit.control@aliplast.com



**Ellen Winters**  
**Credit Controller**  
T. +32 9 340 55 60  
credit.control@aliplast.com



**Sévérine Denolf**  
**Customer Service**  
T. +32 9 340 55 48  
customer.service@aliplast.com

## Technical support / R&D / Quality



**Steve Heindryckx**  
**Technical Support**  
T. +32 9 340 55 47  
steve.heindryckx@aliplast.com



**Sebastien Caeldries**  
**Technical Support**  
T. +32 9 393 00 23  
sebastien.caeldries@aliplast.com



**Ismail Sahin**  
**Support Chacal**  
T. +32 9 340 55 67  
ismail.sahin@aliplast.com



**Geert Coelus**  
**Technical Consultant**  
T. +32 9 340 52 42  
geert.coelus@aliplast.com



**Ruben Snurawa**  
**Quality/ESG Manager**  
T.+32 9 340 55 30  
sustainable@aliplast.com



**Dries Wynendaele**  
**R&D**  
T. +32 9 340 55 62  
dries.wynendaele@aliplast.com

## Hardware



**Hardware**  
T. +32 9 340 55 87  
hardware@aliplast.com